

# HS 100 Home Cinema System

BRUGSVEJLEDNING

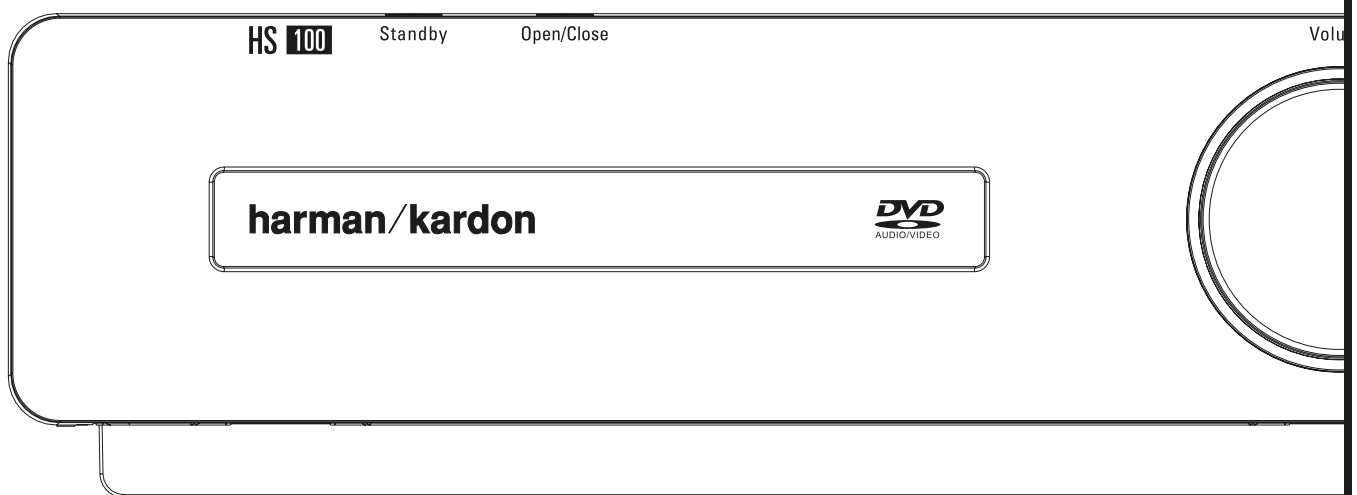

**harman/kardon®**

Power for the Digital Revolution®

# Indholdsfortegnelse

## Side

- 3 Introduktion
- 4 Sikkerhedsanvisninger
- 4 Udpakning
- 5 Gloser
- 6 Forsiden
- 7 Frontdisplay
- 8 Bagsidetilslutninger
- 9 Fjernbetjening
- 11 Grundinformation
- 11 Om brugsvejledningen
- 11 Regionskoder

## Systemtilslutning

- 12 Installation og tilslutning
- 12 Lydtilslutninger
- 12 Billedtilslutninger
- 12 Valgfrie lydtilslutninger
- 13 Højtalerplacering
- 13 Ved første ibrugtagning
- 13 Tilslutning til strøm

## Basisfunktioner

- 14 Basisbetjening
- 14 Afspilningsfunktioner
- 14 Næste/forrige nummer/kapitel/titel
- 14 Hurtig søgning/afspilning
- 14 Stillbilledfunktioner (kun DVD)
- 14 Langsom gengivelse (kun DVD)
- 14 Surroundfunktioner

## Systemopsætning

- 15 Standardindstillinger
- 15 Opsætningsmenu
- 15 Systemindstillinger
- 15 Displaysprog
- 15 Tekstprog
- 15 Displayslukning
- 15 Status slukning
- 15 Forældrekontrol
- 15 Hukommelse for disc-indstillinger
- 15 PBC til VCD
- 15 Skærbillede
- 15 Kameravinkelsymbol
- 15 Lydindstillinger
- 15 Filmens sprog
- 15 Dynamik
- 16 Lydjustering
- 16 Tidfsinkelse
- 16 Tonekontroller
- 16 Basniveau
- 16 Diskantniveau
- 16 DVD lydformat
- 16 Lydjusteringer
- 16 Tidfsinkelse
- 16 Niveaujusteringer
- 16 Videoindstillinger
- 16 Billedformat
- 16 TV Standard
- 16 Scantype
- 16 Videoudgang
- 16 SCART udgang
- 16 Videojustering

## Testbillede

- 17 Testbillede
- 17 TV-justering med Testbillede

## DVD Menu

- 18 Status menu
- 18 Player menu

- 18 Info-display
- 18 Programmering

## Radio menu

- 19 Flytning af forvalgte stationer
- 19 Indstilling af forvalgte stationer
- 19 Sletning af forvalgte stationer
- 19 RDS stations-ID
- 19 Surround og radio

## TV menu, Aux menu, Digital In menu

- 20 TV menu
- 20 Aux menu
- 20 Digital menu

- 20 Surroundoversigt

## DVD sprogkoder

- 21 Sprogkoder

## Fejlsøgning

- 22 Fejlsøgning

## Ordforklaringer

- 24 Ordforklaringer

## Specifikationer

- 25 Specifikationer

## Overensstemmelseserklæring



Vi, Harman Consumer Group International  
2, route de Tours  
72500 Château-du-Loir,  
FRANKRIG

erklærer hermed på eget ansvar at produktet som beskrives i nærværende brugsvejledning overholder følgende tekniske standarder:

EN 55013:2001 + A1:2003

EN 55020:2002 + A1:2003

EN 61000-3-2:2000

EN 61000-3-3:1995 + A1:2001

EN 60065:2002

Jurjen Amsterdam  
Harman Consumer Group International  
06/05

## Symbolforklaringer

For at gøre denne brugsvejledning overskuelig med klare henvisninger til funktioner på forside, bagside, fjernbetjening og display, benyttes særlige symboler.

**FEDE TYPER** – henviser til en knap på forsiden eller en tilslutning på bagsiden

**DISPLAY TYPER** – (OCR type) viser tekst som det ses i displayet

**1** – (tal i firkant) henviser til en funktion på forsiden

**1** – (tal i cirkel) henviser til en tilslutning på bagsiden

**1** – (tal i oval ring) henviser til en funktion på fjernbetjeningen

**A** – (bogstav i firkant) henviser til et symbol i frontdisplayet

Udseendet af tekst eller markør i receiverens display kan afvige lidt i forhold til tegninger i denne brugsvejledning. Uanset om der vises kun store bogstaver eller store og små bogstaver, er funktionen den samme.

## Introduktion

### Tak fordi du valgte Harman Kardon!

Med Harman Kardon HS 100 står du på tærsklen til mange års lytteglæde.

Specialudviklet til at formidle spænding og stemning fra film og enhver musikalsk detalje, HS 100 er et avanceret multi-kanals system skabt til det tredje årstusinde.

HS 100 er designet med henblik på let betjening af de mange kræfter og den raffinerede digitalteknologi. For optimalt udbytte af dit nye system, må vi kraftigt opfordre dig til at læse denne brugsvejledning. Nogle minutter anvendt på at lære de forskellige funktioner at kende vil sætte dig i stand til at udnytte HS systemets kræfter fuldtud.

Ved spørgsmål om apparatet, installation eller betjening, henvises til din forhandler eller installatør. De er den bedste lokale kilde til vejledning.

### Beskrivelse og funktioner

HS 100 er blandt de mest alsidige hjemmebio systemer på markedet, med AV Controller, DVD-Audio afspiller og et komplet 5.1-kanals højttalersystem i een samlet løsning. Foruden Dolby Digital og DTS til digitale kilder, tilbydes også Dolby Pro Logic II for matrix-kodet surround fra kilder som CD, Video, TV samt fra systemets tuner.

For optimal kvalitet fra DVD, er HS 100 udstyret med den seneste teknologi. Avancerede 10-bit digital-til-analog konvertere og Video (komposit), S-Video og RGB video (RGB via SCART) udgange sikrer dig fuldt udbytte af DVD-mediets muligheder. For optimal afspilning af NTSC og PAL DVD, er HS 100 udstyret med progressive komponentvideoudgange.

**NOTE:** Afspilleren er udviklet og bygget til kompatibilitet med regionsinformation som findes på de fleste DVD. Afspilleren er kun beregnet til gengivelse af DVD med regionskode 2 eller DVD

En lang række programmeringsmuligheder gør det let at programmere en hel aften's underholdning. Ved afspilning af DVD, gør letforståelige menuer og symboler det meget ligetil at skifte sprog, lydspor, undertekster eller billedformat og forældrekontrol funktionen lader dig bestemme hvilke film der må ses af husstandens yngste.

### Kompatible pladetyper

Apparatet kan gengive følgende pladetyper (både 8 og 12 cm):

- DVD-AUDIO
- DVD
- DVD-R
- DVD-RW
- DVD+R
- DVD+RW
- CD
- CD-R
- CD-RW
- VCD
- S-VCD

**NOTE:** På grund af forskel i format på visse plader, kan det forekomme at disse plader ikke er kompatible med afspilleren. Selv om afspilleren klarer en lang række funktioner, er det ikke alle plader som udnytter alle muligheder. F.eks. afspilleren kan skifte mellem kameravinkler fra DVD, men kun hvis disse er kodet på pladen. På samme måde kan afspilleren gengive Dolby Digital og DTS lydspor, men antallet og typen af lydspor varierer fra plade til plade. Du kan finde information om hvilke funktioner og lydspor en DVD understøtter ved at læse omslaget.

- Afspilning af CD-R, CD-RW, WMA, JPEG, MP3, VCD/SVCD, DVD-R, DVD+R, DVD-RW og DVD+RW kan variere på grund af forskel i kvaliteten af pladen og/eller den anvendte optager som skabte pladen.

helt uden regionskode. Hvis DVD'en har en anden regionskode, kan den ikke afspilles af dette apparat.



### Opgradering via Internet

Programmerne som styrer Harman Kardon DVD'ens funktioner er fuldt opgraderbare. I tilfælde af fremtidige forbedringer af betjening og funktioner, vil det være muligt at hente opgraderinger på [www.harmankardon.com/International](http://www.harmankardon.com/International). Du skal gemme det på en CD-R som afspilles af DVD-en for en automatisk opgradering.

- Afspiller langt de fleste billed- og lydformater: DVD-Video, VCD, CD, CD-R/RW, DVD-R/RW, DVD-+R/RW og MP 3 plader
- DVD Audio tilbyder større detaljerigdom, udvidet dynamik og forbedret opløsning
- Omfattende Bass Management til DVD Audio med højttalerindstilling, niveau-tilpasning og justering af tidsforsinkelse
- Højkvalitets 10-bits video processor, Progressivt Scan og komponentvideoudgange
- Intuitiv, overskuelig skærmmenu
- Afspilning af MP 3 og Windows WMA lydplader og JPEG billedplader
- Samtidig afspilning af MP 3 og JPEG filer
- Omfattende programmeringsmuligheder for lyd- og billedplader
- Forældrekontrol forhindrer uønsket adgang til bestemte film
- Flere valgmuligheder for sprog, lydspor og undertekster
- Forskellige kameravinkler, hvis de er kodet på DVD'en
- Ergonomisk rigtig fjernbetjening
- Flere digitale ind- og udgange
- Skærmmenu og displaysystem

### VIGTIG NOTE:

Denne manual bør læses sammen med brugsvejledningen for de medfølgende højttalere. Højttalermanualens instruktioner bør overholdes nøje for optimal ydelse og sikkerhed.

HS 100 Controller må KUN anvendes sammen med det medfølgende højttalersystem. Brug af andre højttalere kan skade controlleren eller højttalerne. Enhver garanti bortfalder ved brug af andre højttalere.

Alt er fabriksindstillet til korrekt brug. Du skal bare vælge film/musik, læne dig tilbage og nyde en storslået hjemmebiografoplevelse.

Hvis du ønsker at ændre indstillingerne, gennemgås dette i manualens anden halvdel.

Systemet er bygget til at holde i mange år med blot minimal vedligeholdelse og pleje. Alle dele er gennemprøvet før de forlod fabrikken. I tilfælde af problemer ved opsætning eller betjening, se afsnittet om fejlsøgning sidst i manualen før du kontakter din Harman Kardon forhandler.

### Vigtige sikkerhedsinformationer

#### Kontrollér lysnetsspænding

Din HS 100 må kun tilsluttes 230 Volt AC. Tilslutning til anden lysnetsspænding kan udgøre elektrisk fare og brandfare og kan skade apparatet.

Hvis du er i tvivl om lysnetsforhold omkring apparatet eller i dit boligområde, kontakt forhandleren inden apparatet tilsluttes.

#### Brug ikke forlængerledning

Af hensyn til sikkerheden, brug kun den monterede el-ledning. Vi fraråder brug af forlængerledning med dette apparat. Som ved alle el-apparater, bør ledningen ikke ligge under gulvtæpper eller tunge genstande. Slidte ledninger bør straks udskiftes med ledning af samme kvalitet som den originale på autoriseret serviceværksted.

#### Ryk ikke i netledningen

Når forbindelsen til vægkontakt skal afbrydes, træk i stikket, aldrig i ledningen. Hvis apparatet ikke skal benyttes i længere tid, bør stikket trækkes ud ved kontakten.

#### Kabinettet må ikke åbnes

Der er intet i kabinettet som kan serviceres af brugeren. Fjernelse af svøbet kan medføre risiko for stød. Garanti bortfalder ved ethvert uautoriseret indgreb. Ved indtrængen af vand eller metalgenstande som klips, ledning eller hæfteteklemme, skal apparatet straks slukkes ved stikkontakten. Kontakt din forhandler.

### Placering

- For optimal ydelse uden sikkerhedsrisiko, skal apparatet placeres på et fast, vandret underlag. Ved placering på hyld, skal man sikre at hylden og monteringsudstyret kan klare vægten.
- Der skal være god plads til udluftning både over og under produktet. Hvis det placeres i lukket skab eller lignende, skal der være tilstrækkelig luftbevægelse. I visse omstændigheder, kan en blæser være nødvendig.
- Apparatet må ikke placeres på blødt underlag som gulvtæppe.
- Apparatet bør ikke udsættes for ekstremt høj eller lav temperatur, direkte sollys eller varmeapparater.
- Apparatet bør ikke udsættes for fugt.
- Lufthullerne i svøbet må aldrig blokeres og der må aldrig lægges noget på dem.

### Rengøring

HS100 rengøres med en ren, blød, tør klud. Om nødvendigt fjernes kraftigere snavs med en ren, blød klud fugtet let med sæbevand, efterfulgt af en ny klud fugtet let med rent vand. Til sidst tørres med en ny, ren klud. Brug ALDRIG benzin, fortynder, sprit eller andre kraftige rensmidler. Brug ikke midler med slibemiddel. Det kan spolere finishen på metaldele. Brug aldrig insektspray i nærheden af apparatet.

### Flytning

Inden apparatet flyttes, skal alle tilslutninger fjernes og lysnetstikket trækkes ud.

### Udpakning

Emballagen og pakkematerialerne er nøje beregnet til at beskytte apparatet mod stød og rystelser. De bør opbevares et tørt sted til eventuel fremtidig transport. Emballagen kan foldes sammen for at spare plads. Eventuel tape skæres op og hæfteteklemmer fjernes forsigtigt, hvorefter kassen kan foldes fladt. Papindlæg kan opbevares på samme måde. Pakkematerialer som ikke kan foldes fladt bør opbevares sammen med kassen i lukket plastpose. Hvis emballagen ikke ønskes opbevaret, er der tale om genbrugsmaterialer, der, af hensyn til miljøet, bør afleveres til genbrug.

### Copyright

CD/DVD må ikke kopieres uden tilladelse fra eventuelle rettighedshavere. Der henvises til relevant lokal lovgivning vedrørende copyright.

### Kopibeskyttelse

DVD-mediet benytter Macrovision kopibeskyttelse. Hvis DVD'en indeholder kopibeskyttelse, vil en videokopi ikke kunne afspilles på normal vis.

### Optimal ydelse

DVD-receiveren er præcisionselektronik konstrueret med ultra-præcis teknologi. Støv eller friktion ved laseren kan forringe billedkvaliteten. I værste fald, får man hverken lyd eller billede. For optimal billedkvalitet, bør apparatet checkes efter hver 1.000 timer (rensning og eventuel udskiftning af visse dele). Antallet af timer kan variere alt efter omgivelserne (temperatur, fugt, støv) omkring apparatet.

### Forsøg ikke selv at rense laseren.

#### Pakkeliste

Du bør kontrollere ved modtagelse at systemet indeholde følgende dele:

- HS 100 Controller (1)
- HKTS 7/230 Højttalersystem
- Fjernbetjening (1)
- AAA batterier (2)
- SCART A/V kabel
- FM antenne (1)
- Brugsvejledning (1)



**ADVARSEL**  
RISIKO FOR ELEKTRISK STØD  
ÅBEN IKKE APPARATET



BEMÆRK: DER ER INGEN GRUND TIL AT ÅBNE APPARATET. INDE I APPARATET FINDES INGEN BETJENINGSFUNKTIONER. HVIS DET BLIVER NØDVENDIGT AT UDFØRE SERVICE PÅ APPARATET, SKAL DE HENVENDE DEM TIL ET AUTORISERET SERVICEVÆRKSTED



Symbolet i en trekant er beregnet til at advare brugeren om uisolerede strømførende kredsløb inde i apparatet.



Symbolet med et udråbstegn i en trekant skal advare brugeren om, at der er vigtige forholdsregler med at åbne apparatet i den medfølgende litteratur.

ADVARSEL: FOR AT REDUCERE RISIKOEN FOR ELEKTRISK STØD OG UDBRUD AF ILD, MÅ APPARATET IKKE UDSÆTTES FOR VÆSKER OG FUGT.

## Gloser

For di DVD har en del funktioner og teknologi til fælles med CD, vil mange af udtrykkene og begreberne være bekendt fra CD-mediet eller ældre videoplader som laserdisc. Hvis HS 100 er din første DVD-afspiller, kan en del af terminologien være ny. Følgende forklaringer bør løse nogle af DVD-mediets mysterier og hjælpe dig med at opleve DVD-formatets kraft og fleksibilitet.

Med lanceringen af DVD, øges pladens lagringskapacitet dramatisk. På en DVD Video plade bruges pladsen mest til MPEG 2 video og flerkanals lydspor i Dolby Digital og/eller DTS. Denne data-mængde er komprimeret. Ved DVD Audio bruges pladsen mest til selve musikken uden komprimering. På den måde kan lydsignalet lægges på pladen i samme kvalitet som det oprindelige masterbånd i studiet, i PCM op til 24-bit/192 kHz.

DVD-Audio er et 24-bit system som sikrer stærkt forbedret opløsning af de mindste detaljer ved at beskrive musikinformationen på et givet tidspunkt med en streng af 1-taller og nuller som er 24 cifre lang. Det giver 16.777.216 mulige kombinationer, mens CD-mediets primitive 16-bit system kun tillader 65.536 kombinationer. En samplingfrekvens på 192 kHz gør det nemmere at følge musikkens ændringer for udvidet dynamik og større båndbredde - op til 96 kHz. Selv om det ligger langt udenfor det hørbare område, bidrager det til en ny musikalsk realisme.

**Billedformat (Aspect Ratio):** Beskriver forholdet mellem billedets bredde og højde. For en almindelig TV-skærm er dette forhold 4:3 og dette standard billedformat kaldes også "4:3". Nyere TV har et bredere billedformat hvor forholdet mellem bredde og højde er 16:9 for en mere biografagtig billedoplevelse. Billedet på en DVD kan være enten 4:3 eller 16:9 og du kan desuden indstille afspilleren til gengivelse i det ene eller det andet format, afhængig af pladens muligheder i øvrigt.

**Titel:** DVD-mediet definerer en titel som en hel film eller program. Der kan være lige så mange kapitler i en titel som producenten ønsker. De fleste DVD rummer kun een titel, men enkelte kan have flere.

**Kapitel:** Materialet på en DVD kan opdeles i titler og kapitler. Kapitler er inddelinger af en titel. Kapitler kan sammenlignes med de enkelte numre på en CD.

**RGB Video:** Dette nyere videosignal eliminerer mange af fejlene ved et traditionelt komposit videosignal ved at dele signalet i de tre grundfarver Rød, Grøn og Blå (RGB). Med en RGB forbindelse (via SCART) opleves et billede med større opløsning og uden fejl. For at udnytte fordelene ved RGB video, skal TV'et have RGB-kompatibel SCART indgang.

**Progressivt Scan:** DVD tilbyder progressiv scan videoudgang til brug med kompatible højopløsnings-TV og projektorer. Før DVD, kunne intet hjemmemedie lagre, sende eller vise video med fuld opløsning. For at spare på båndbredden, benyttes analog kompression (interlacing); først vises billedets ulige nummererede linier, dernæst de lige. Konsekvensen er at man på et givet tidspunkt altid kun ser halvdelen af billedet. Seerens hjerne skal genskabe et helt billede. Dette kan gå an, så længe billedet ikke er for stort og der ikke er for meget bevægelse i billedet. Store skærme og hurtige bevægelser afslører systemets begrænsninger. Takket være DVD-mediets kæmpestore lagerkapacitet, kan billeder nu lagres intakt (progressivt), så alle linier i hvert billede (ulige og lige) vises samtidig. Men fordi de fleste TV ikke kan håndtere et progressivt signal, laver alle DVD-afspillere et interlaced signal for kompatibilitet. Harman Kardon DVD er blandt de udvalgte få med ægte progressivt scan komponentvideoudgang (NTSC og PAL) til brug sammen med kompatible billedrørs TV og projektorer samt alle plasma, LCD og DLP TV/projektorer. Resultatet er 40% større lysstyrke end et almindeligt TV og et forbløffende detaljeret højopløst billede, næsten helt uden scanningslinier og typiske fejl i forbindelse med bevægelse. Naturligvis er almindelige udgange for Y/Pr/Pb komponentvideo, SCART, S-Video og kompositvideo til stede til brug med konventionelle TV og projektorer.

**Kameravinkler:** DVD kan vise samme scene fra op til 4 forskellige kameravinkler. Når en DVD er kodet med flere kameravinkler, kan man trykke på Angle knappen for at skifte mellem dem. Bemærk at indtil videre er der meget få DVD som udnytter denne mulighed og når det sker kan det bare være i kortere passager. Producenten placerer ofte et symbol i billedet for at markere at der er flere kameravinkler tilgængelige.

**Reading:** Denne besked vises lige når en DVD er lagt i og skuffen er lukket. Det angiver at maskinen er i gang med at undersøge pladens indhold, bestemme pladetypen (CD eller DVD) og registrere hvilket materiale der er på pladen, f.eks. sprog, billedformat, undertekster, antal titler, m.m. Det er helt normalt at der går nogen tid med indlæsning af pladen.

**Resume:** Stop-knappen har flere funktioner end man kender fra en CD-afspiller. Når man trykker Stop på en CD-afspiller, standses afspilning og når man trykker Play igen, afspilles pladen forfra. Med DVD får man to muligheder. Man kan trykke Stop een gang for at standse afspilning, men maskinen husker hvor langt man var kommet med Resume funktionen som gør det muligt at fortsætte fra samme sted med tryk på Play. Du kan faktisk sætte afspilleren i Standby og næste gang den aktiveres, fortsætter afspilning fra samme sted. Det kan være ønskeligt, hvis man er i gang med en film som skal afbrydes, men skal fortsætte fra samme sted senere. Tryk to gange på Stop for at afbryde afspilning på normal vis. Når pladen afspilles igen, sker det helt forfra.

Ved Stop med Resume, vises pladens omslag, hvis billedet er kodet. Ellers vises Harman Kardon skærbilledet.

## Funtioner på forsiden

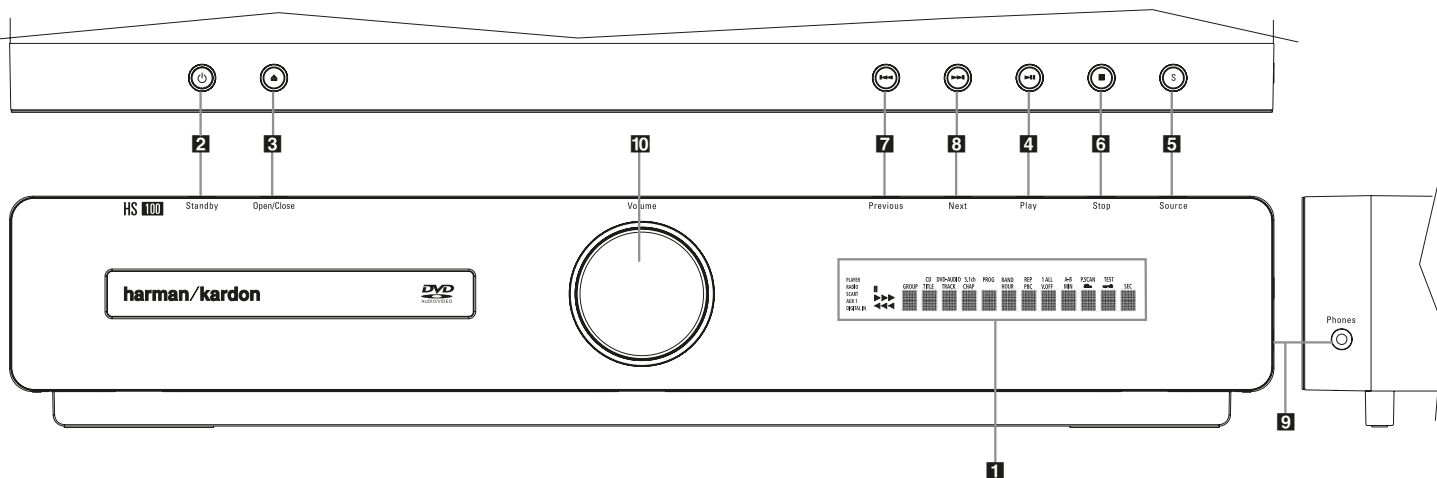

**1** Info-Display

**2** Tænd/Standby

**3** Åbn/Luk

**4** Afspil

**5** Kilde

**6** Stop

**7** Tilbage (Forrige nummer)

**8** Frem (Næste nummer)

**9** Hovedtelefontilslutning

**10** Niveauregulering

**1 Info-display:** Viser beskeder og aktuel status som hjælp ved betjening af HS 100.

**2 Tænd/Standby:** Tryk een gang for at tænde HS 100. Tryk igen for Standby. NB: Når HS 100 er tændt, lyser Power-indikatoren omkring knappen blåt.

**3 Åbn/Luk:** Tryk for at åbne eller lukke skuffen.

**4 Afspil:** Tryk for at spille eller for kort pause under afspilning.

**5 Kilde:** Tryk gentagne gange for at skifte mellem de tilsluttede audio og video kilder.

**6 Stop:** Tryk een gang for Resume-funktion, d.v.s. at afspilning afbrydes, men man kan starte igen fra samme sted på pladen med tryk på Play, hvis ikke skuffen har været åbnet i mellemtiden. Resume virker også efter at afspilleren har været i Standby. For at standse afspilning, så maskinen "glemmer" hvor langt man var kommet, tryk Stop to gange.

**7 Tilbage (Forrige nummer):** Tryk for at gå tilbage gennem numrene på en CD eller kapitlerne på en DVD.

**8 Frem (Næste nummer):** Tryk for at gå fremad gennem numrene på en CD eller kapitlerne på en DVD.

**9 Hovedtelefontilslutning:** Bruges til lytning med hovedtelefoner med standard 3,5 mm stereostik. NB: Lyden fra højttalerne afbrydes når hovedtelefoner er tilsluttet.

**10 Niveauregulering:** Drej med uret for at skrue op, mod uret for at skrue ned. Hvis lyden har været afbrudt (Mute), vil betjening af niveaureguleringen automatisk aktivere lyden igen.

## Informations-Display

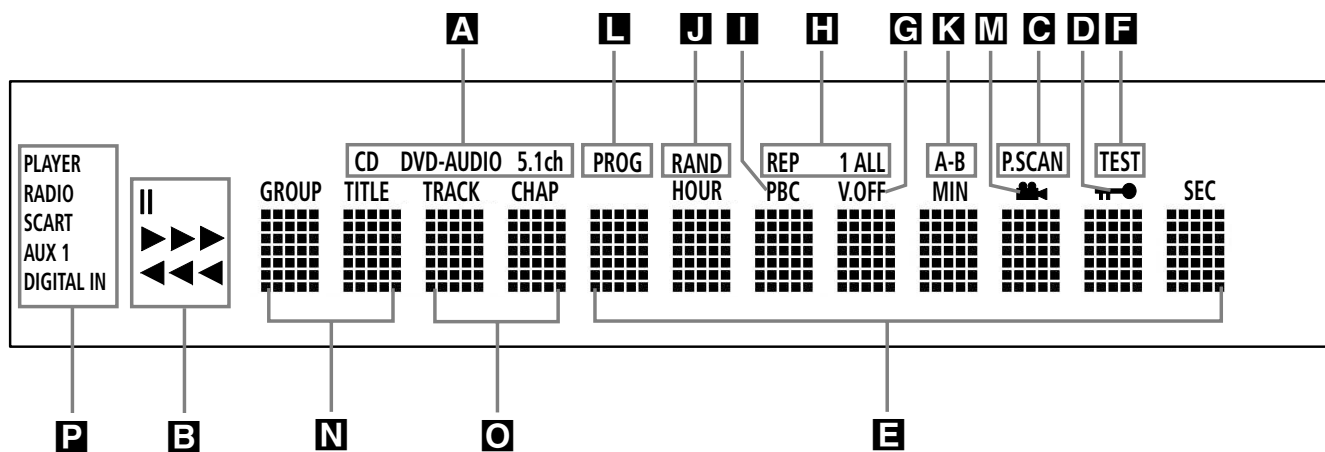

- A** Pladetype
- B** Afspilningsfunktion
- C** Progressivt Scan
- D** Forældrekontrol
- E** Tid
- F** Test

- G** Video slukning
- H** Gentagelse
- I** VCD Playback Control
- J** Vilkaarlig rækkefølge
- K** A-B gentagelse
- L** Programmering

- M** Kameravinkler
- N** Titel
- O** Kapitel/Nummer
- P** Kilde

**A Pladetype:** CD, DVD eller DVD Audio symbolet lyser for at angive den aktuelle pladetype.

**B Afspilningsfunktion:** Lyser for at viser den valgte afspilningsfunktion.

► Lyser ved normal afspilning.

►► Lyser ved hurtigsøgning fremad. Skærmdisplayet angiver den valgte hastighed (2x, 8x, 16x, 100x).

|| Lyser under Pause.

◄◄ Lyser ved hurtigsøgning baglæns. Skærmdisplayet angiver den valgte hastighed (2x, 8x, 16x, 100x).

**C Progressivt Scan:** Lyser når apparatet udsender et progressivt signal.

**D Forældrekontrol:** Lyser når forældrekontrol er aktiveret for at forhindre andre i at ændre censurniveau uden en kode.

**E Tid:** Viser den forløbne tid på en DVD. Ved CD-afspilning vises enten nummerets forløbne tid, nummerets resterende tid eller pladens resterende tid.

**NOTE:** Symbolerne **NOE** viser tekstbeskeder ved DVD afspilning.

**Reading** når en DVD indlæses, **STANDBY** når apparatet er slukket og **Disc Error** når pladen ikke er kompatibel med afspilleren.

**F Test:** Lyser når TV testbilledet er aktiveret.

**G V-OFF:** Lyser når man har afbrudt videosignalet ved tryk på V-OFF på fjernbetjening.

**H Gentagelse:** Lyser når en af gentagelses-funktionerne er aktiveret.

**I VCD Playback Control:** Lyser når playback control er aktiveret ved VCD afspilning.

**J Vilkaarlig rækkefølge:** Lyser når afspilning i vilkaarlig rækkefølge er valgt.

**K A-B gentagelse:** Lyser når gentagelse af en bestemt passage er valgt.

**L Programmering:** Lyser når programmeringsfunktioner bruges.

**M Kameravinkler:** Lyser når der afspilles en DVD med flere kameravinkler.

**N Titel:** Angiver aktuelt titelnummer på DVD.

**O Kapitel/Nummer:** Ved DVD afspilning, vises det aktuelle kapitel. Ved CD afspilning vises det aktuelle nummer.

**P Kilde:** Angiver hvilken kilde der er valgt.



## Tilslutninger på bagsiden

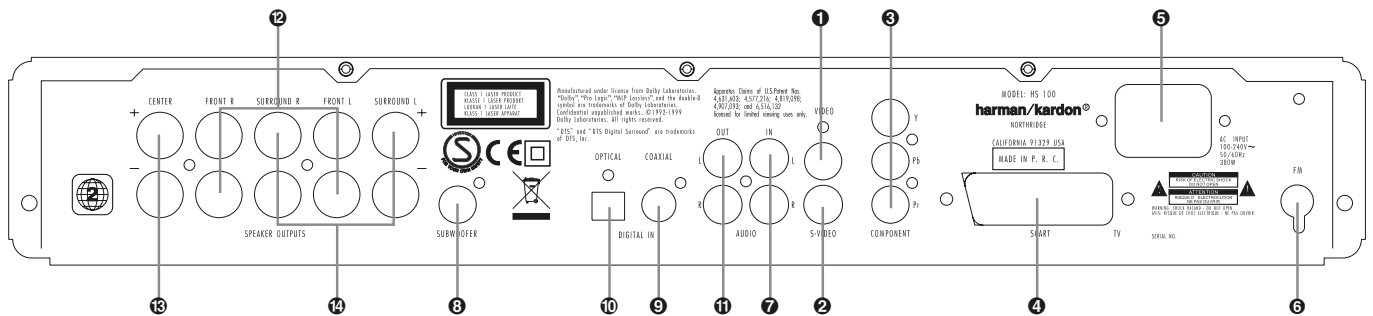

- 1 Kompositvideo udgang
- 2 S-Video udgang
- 3 Komponentvideo udgange
- 4 SCART TV udgang
- 5 AC lysnetledning
- 6 FM Antenne
- 7 Audio indgang
- 8 Subwoofer udgang
- 9 Coax digitalindgang
- 10 Optisk digitalindgang
- 11 Analog audio udgange
- 12 Front højttalerudgange
- 13 Center højttalerudgang
- 14 Surround højttalerudgange

**1 Kompositvideo udgang:** Tilsluttes tilsvarende indgang på TV eller projektor.

**2 S-Video udgang:** Tilsluttes tilsvarende indgang på TV eller projektor.

**3 Komponentvideo udgange:** Tilslutning til TV/projektor med komponentvideo indgange. På standard analogt TV/projektor med indgange mærket Y/Pr/Pb eller Y/Cr/Cb, tilsluttes disse udgange til tilsvarende indgange på TV'et. Hvis TV/projektor er kompatibelt med progressivt scan signal, tilsluttes disse udgange til TV'ets "HD Component" indgange. NB: Ved tilslutning til TV/projektor med progressivt scan, skal "Progressive" vælges i Video opsætningsmenuen for at aktivere det progressive signalkredsløb. Se side 16 for mere information om progressivt scan video.

**VIGTIGT:** Disse udgange må IKKE tilsluttes til almindelige kompositvideo indgange.

**4 SCART OUT (TV):** Hvis TV'et har SCART indgang, tilsluttes SCART kabel mellem DVD og TV for forbedret billedkvalitet. SCART-kablet overfører både lyd og billede. Vælg enten kompositvideo eller RGB som SCART forbindelsens videosignal.

**5 AC Lysnetledning:** Stikket tilsluttes strømkontakt. Hvis kontakten har afbryder, skal den være tændt.

**6 FM antenne:** Tilsluttes medfølgende FM antenne.

**7 Audio In:** Tilsluttes ekstern analogkilde på linieniveau, f.eks. TV, båndspiller, Minidisc, PC, m.m.

**8 Subwooferudgang:** Tilsluttes SUB/LFE indgang på subwoofer.

**9 Coax Digital Indgang:** Tilsluttes coax digitaludgang fra DVD-afspiller, HDTV receiver, Laserdisc-afspiller, Minidisc afspiller, satellitmodtager eller CD-afspiller. Signalet kan være Dolby Digital, DTS eller almindelig PCM. RF-udgang fra laserdisc-afspiller må IKKE tilsluttes her.

**10 Optisk Digitalindgang:** Tilsluttes optisk digitaludgang fra DVD-afspiller, HDTV receiver, Laserdisc-afspiller, Minidisc afspiller, satellitmodtager eller CD-afspiller. Signalet kan være Dolby Digital, DTS eller almindelig PCM. RF-udgang fra laserdisc-afspiller må IKKE tilsluttes her.

**11 Analog audio udgange:** Tilsluttes tilsvarende indgange på TV eller eksternt lydanlæg for analog lyd gengivelse. Kan også tilsluttes RECORD/INPUT på en lydoptager for indspilning.

**12 Front højttalerudgange:** Tilsluttes tilsvarende plus og minus terminaler på venstre/højre fronthøjttalerne. I overensstemmelse med den nye CEA farvekodning, er hvid terminal plus og skal tilsluttes rød plus terminal på venstre fronthøjttaler med den tidligere farvekodning. Den røde terminal er plus og tilsluttes den røde plus-terminal på højre fronthøjttaler. De sorte minus-terminaler på HS tilsluttes tilsvarende sorte minus-terminaler på venstre/højre fronthøjttalerne. (Se side 12 for mere information om højttalerpolaritet.)

**13 Center højttalerudgang:** Tilsluttes tilsvarende plus og minus terminaler på center-højttaleren. I overensstemmelse med den nye CEA farvekodning, er grøn terminal plus og skal tilsluttes rød plus terminal på højttaler med den tidligere farvekodning. Den sorte minus-terminal på HS tilsluttes den sorte minus-terminal på højttaleren. (Se side 12 for mere information om højttalerpolaritet.)

**14 Surround højttalerudgange:** Tilsluttes tilsvarende plus og minus terminaler på surroundhøjttalerne. I overensstemmelse med den nye CEA farvekodning, er blå terminal plus og skal tilsluttes rød plus terminal på venstre surround-højttaler med den tidligere farvekodning. Den grå terminal tilsluttes den røde plus-terminal på højre surroundhøjttaler med den tidligere farvekodning. Den sorte minus-terminal på HS tilsluttes den sorte minus-terminal på tilsvarende højttaler. (Se side 12 for mere information om højttalerpolaritet.)

**NB:** Der er mere information om lyd- og billedtilslutninger på de følgende sider.



# Fjernbetjening

- 1 Tænd
- 2 Standby
- 3 Undertekster
- 4 Titel
- 5 Kameravinkler
- 6 Lydspor
- 7 Bekræft et valg
- 8 Åbn/Luk
- 9 Skærmdisplay
- 10 Retningspile
- 11 Lydafbrydelse
- 12 Menu
- 13 Pause
- 14 Status
- 15 Gå til forrige nummer
- 16 Gå til næste nummer
- 17 Afspilning
- 18 Søgning/Langsomt tilbage
- 19 Stop
- 20 Søgning/Langsomt frem
- 21 Display
- 22 Næste/forrige JPEG
- 23 Zoom
- 24 Playliste
- 25 Vilkårlig rækkefølge
- 26 A-B gentagelse
- 27 Skru op/ned
- 28 DVD-afspiller
- 29 Taltaster
- 30 Gentagelse
- 31 Slet
- 32 Radio
- 33 TV
- 34 Aux (ekstern kilde)
- 35 Digitalindgang

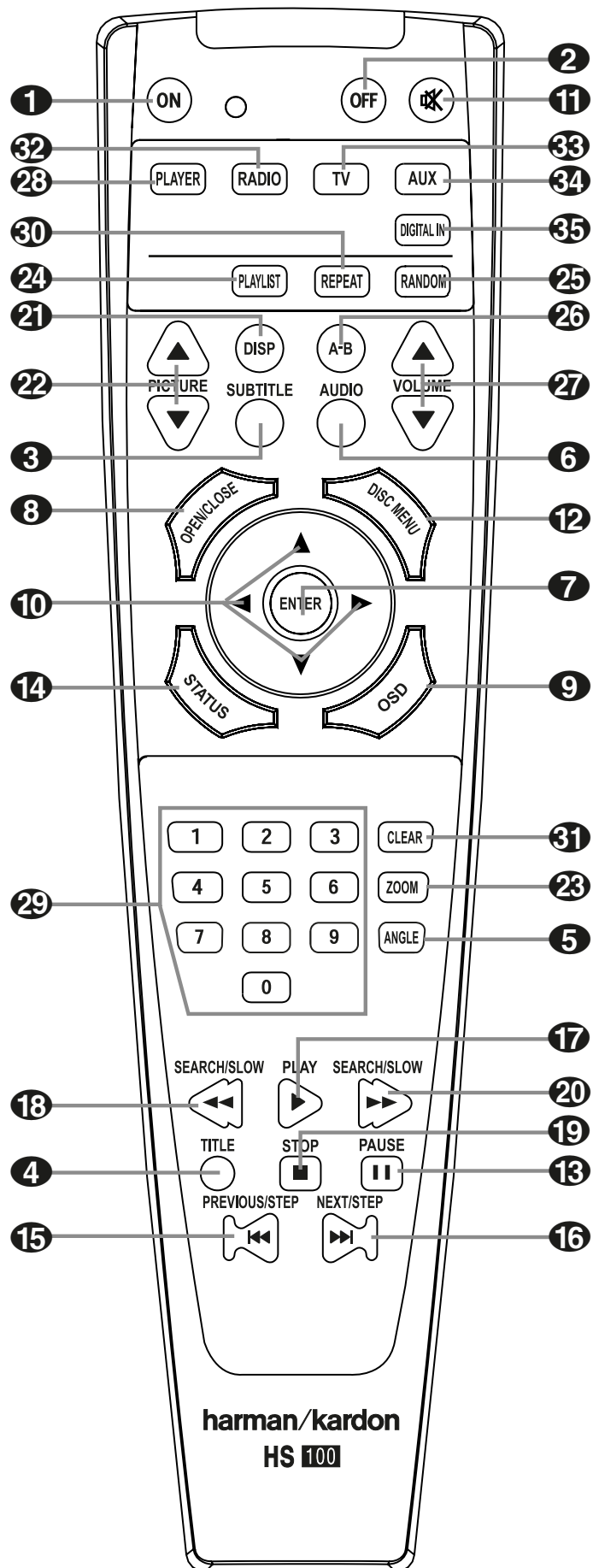

DANSK

## Fjernbetjening

- 1 Tænd:** Tænder afspilleren fra Standby (Harman Kardon logo vises på skærmen.)
- 2 Standby:** Sætter afspilleren i Standby.
- 3 Undertekster:** Ved DVD afspilning, tryk for at vælge sprog til undertekster eller slukke for tekster.
- 4 Titel:** Ved DVD afspilning, tryk for at gå til pladens første titel.
- 5 Kameravinkler:** Tryk for at skifte mellem kameravinkler på en DVD (hvis pladen har flere kameravinkler) eller for at vende JPEG billeder.
- 6 Lydspor:** Tryk for at vælge lydspor på DVD (hvis pladen har flere lydspor).
- 7 Bekræft et valg:** Tryk for at bekræfte en indstilling eller et valg.
- 8 Åbn/Luk:** Tryk for at åbne eller lukke skuffen.
- 9 Skærmdisplay:** Tryk for at vise skærmmenu.
- 10 Retningspile (◀/▶/▲/▼):** Bruges til at styre markøren i skærmmenuen.
- 11 Lydafbrydelse:** Tryk for midlertidig afbrydelse af lyden.
- 12 Menu:** Viser pladens menu på skærmen under DVD afspilning.
- 13 Pause:** Fastfryser billedet (ved DVD/VCD) og standser lyden (CD) når en plade afspilles. Tryk igen for normal afspilning.
- 14 Status:** Tryk under afspilning for at se statusdisplay. Brug piltasterne for at skifte mellem emner i displayet. Når et symbol er markeret, tryk ENTER på fjernbetjening for at vælge det.
- 15 Gå til forrige nummer:** Tryk for at gå tilbage til start af det aktuelle nummer. Tryk hurtigt igen for at gå tilbage til forrige nummer. Efter tryk på Pause, vil hvert tryk på denne tast flytte et billede tilbage.
- 16 Gå til næste nummer:** Tryk for at gå frem til næste nummer. Efter tryk på Pause, vil hvert tryk på denne tast flytte et billede frem.
- 17 Afspilning:** Tryk for at spille pladen. (Skuffen lukker, hvis den er åben.)
- 18 Søgning/Langsomt tilbage:** Tryk for hurtigsøgning baglæns under afspilning. Hvert nyt tryk skifter hastigheden som angives af et antal pile øverst til højre på skærmen. For langsom gengivelse baglæns, først tryk **PAUSE**. Hvert nyt tryk på søgetasten ændrer hastigheden som angives af et antal pile øverst til højre på skærmen.
- 19 Stop:** Standser afspilning. Ved tryk på STOP og senere tryk på PLAY fortsætter afspilning samme sted som den blev afbrudt. Ved to tryk på STOP efterfulgt af PLAY, starter afspilning helt forfra.
- 20 Søgning/Langsomt frem:** Tryk for hurtigsøgning fremad under afspilning. Hvert nyt tryk skifter hastigheden som angives af et antal pile øverst til højre på skærmen. For langsom gengivelse fremad, først tryk **PAUSE**. Hvert nyt tryk på søgetasten ændrer hastigheden som angives af et antal pile øverst til højre på skærmen.
- 21 Display:** Tryk for at ændre lysstyrken i frontdisplayet eller slukke helt i denne rækkefølge: HALV STYRKE → SLUKKET → FULD STYRKE → HALV STYRKE
- 22 Næste/forrige JPEG:** Tryk for at skifte til næste/forrige JPEG.
- 23 Zoom:** Ved DVD eller VCD, tryk for større billede i 4 trin. For normalt billede, tryk flere gange indtil normalt billede vises.
- 24 Playliste:** Tryk for at ændre rækkefølge af pladens numre.
- 25 Vilkårlig rækkefølge:** Tryk for afspilning i vilkårlig rækkefølge.
- 26 A-B gentagelse:** Tryk for at vælge start- og slutsted og gentage afsnittet.
- 27 Skru op/ned:** Justerer niveauet fra alle kanaler samtidig.
- 28 DVD-afspiller:** Vælger den interne DVD-afspiller som kilde.
- 29 Taltaster:** Vælg et spor/kapitel med tryk på disse taster.
- 30 Gentagelse:** Tryk for en gentagelsesfunktion. Du kan gentage et kapitel, et nummer eller hele pladen.
- 31 Slet:** Tryk for at fjerne statusdisplay fra skærmen.
- 32 RADIO:** Tryk for at vælge den interne FM radio som kilde.
- 33 TV:** Tryk for at vælge A/V apparat tilsluttet SCART-indgangen som kilde.
- 34 AUX:** Tryk for at vælge lydapparat tilsluttet Aux-indgangen som kilde.
- 35 DIGITAL IN:** Tryk for at vælge lydapparat tilsluttet en digitalindgang som kilde.

## Vigtige informationer

### Om manualen

- Adgang til funktioner og features afhænger meget af den enkelte disc. I visse tilfælde, kan funktioner afvige fra beskrivelserne i denne manual. Hvis det sker, følg instruktionerne på skærmen. Denne manual beskriver kun generelle funktioner.
- Når  symbolet vises på skærmen, betyder det at den ønskede funktion ikke kan benyttes med den valgte disc.
- Tegninger af skærmdisplay og frontdisplay i denne manual er kun til generel forklaring. De faktiske displaybilleder kan variere lidt fra illustrationerne.

### Håndtering af DVD/CD

- Undgå fingeraftryk, hold disc'en kun ved kanten. Rør ikke ved overfladen.
- Sæt aldrig tape eller papir på overfladen. Lim eller lignende på en DVD/CD fjernes helt inden afspilning.



- DVD/CD bør ikke udsættes for direkte sollys eller varmekilder eller stå i en bil i direkte sollys, hvor der kan blive meget varmt.
- Skriv aldrig på en DVD/CD med kuglepen eller andet skriveredskab.
- Pas på ikke at tabe eller bøje en DVD/CD.

### Rengøring af DVD/CD

- Inden afspilning, kan en DVD/CD rengøres med en blød, ren klud med en bevægelse i lige linie fra midten og udefter.
- Brug aldrig opløsningsmidler som bensin, fortynder, anti-static spray eller produkter beregnet til LP-plader.

### Ilægning af DVD/CD

- Læg kun een DVD/CD i skuffen ad gangen.
- Læg altid DVD/CD'en med spillesiden nedad.
- Skuffen må ikke lukkes før disc'en ligger korrekt centreret i fordybningen.

### DVD Regionskoder

DVD plader og afspillere har indbygget begrænsninger som bestemmer i hvilke regioner en DVD kan afspilles. Hvis DVD'ens regionskode ikke stemmer overens med afspillerens regionskode, kan DVD'en ikke afspilles. Beskeden "REGION ERR" ses i displayet.

Regionskoden for din HS 100 kan læses på bagsiden og på emballagen.

# Installation og tilslutning

Efter udpakning, placeres apparatet på en solid overflade som kan bære vægten. Lyd- og video-udstyr tilsluttes.

## Lyd-tilslutninger

Signalkabel af høj kvalitet anbefales ved tilslutning af lyd-kilder og optageudstyr for at bevare signalkvaliteten.

Ved tilslutning af lyd-kilder eller højttalere er det altid en god ide at trække stikket ud først. Dermed undgår man uønsket lyd eller transient-signal som kunne skade højttalerne. 1. Fronthøjttalerne tilsluttes tilsvarende højttalerudgange **12 13 14**.

Kabler der føres i væg bør være mærket med relevant godkendelse til formålet. Tal med din installatør eller en autoriseret elektriker som kender de lokale bygningsreglementer om kabelføring i væg.

Ved tilslutning af højttalerkabler, skal korrekt polaritet overholdes. Plus-terminalen ved hver højttalertilslutning er farvekodet som omtalt på side 8. De fleste højttalere bruger stadig rød for plus-terminalen. Den sorte minus-terminal på receiveren tilsluttes tilsvarende på højttaleren.

Vi anbefaler ens kabellængder for et givet højttalerpar, f.eks. venstre/højre frontparret og venstre/højre surroundparret, uanset at der er forskel i afstanden mellem de to højttalere og HS-controlleren.

2. Subwooferen tilsluttes med signalkabel mellem **Subwoofer udgang 3** og SUB indgang (lilla) på subwooferen.

3. Medfølgende FM antenne tilsluttes **FM (75 Ohm)** stik **6**. FM antennen kan være en ekstern tagantenne, en indendørs aktiv eller ledningsantenne eller tilslutning fra kabelanlæg. NB: Hvis antennen eller tilslutningen benytter 300 Ohms dobbeltleder kabel, bør du anvende en særlig 300 Ohm-til-75 Ohm adaptor.

## Video Tilslutninger

Videoudstyr tilsluttes på samme måde som lyd-udstyr. Også her anbefales kabel af høj kvalitet for at bevare billedkvaliteten.

## Tilslutning af TV og andet udstyr

**NOTE:** For at høre TV-lyden gennem HS systemets højttalere, skal der laves lydtilslutning mellem TV'ets lydugange og HS. Hvis der bruges SCART-kabel, behøves ingen separat lydtilslutning -SCART-kablet klarer lyd og billede i begge retninger. Men ved brug af S-Video eller komposit billedtilslutning, skal der laves særskilt tilslutning fra TV'ets lydugange til AUDIO IN **7** bagpå HS 100.

### TV Tilslutning (metode 1) med SCART (kabel medfølger)

For billeder fra DVD på TV-skærmen, tilsluttes SCART TV Out **4** på HS til SCART IN på TV'et. Lydtilslutning sker i samme kabel (se Note i denne spalte).

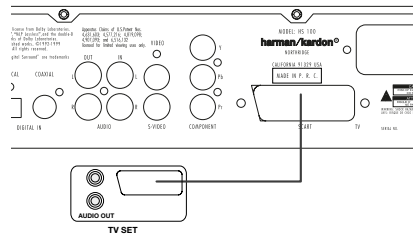

### TV Tilslutning (metode 2) - med S-Video (kabel købes separat)

Hvis TV'et ikke har SCART, kan TV'ets S-Video indgang tilsluttes S-Video Out **2** bagpå HS 100. S-Video sender ikke lyd-signal. Der skal laves separat lydtilslutning (se Note i denne spalte).

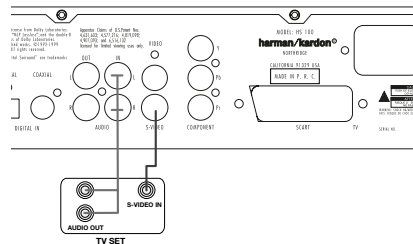

### TV Tilslutning (metode 3) - med komposit-video (kabel købes separat)

Hvis TV'et hverken har SCART eller S-Video tilslutningsmulighed, kan Video Out **1** på HS tilsluttes

TV'ets Video In. Kompositkabel sender ikke lyd-signal. Der skal laves separat lydtilslutning (se Note i denne spalte).

### Component Video tilslutning (metode 4)

Hvis dit TV/projektor har componentvideo indgange, tilsluttes kabel mellem dem og componentudgangene **3** på HS 100. Hvis dit TV/projektor har progressivt scan, skal du ændre Scan Type i afspillerens Video Set-Up Menu fra "Interlaced" til "Progressive."

## Tilslutning af Video og Satellitmodtager (metode 5 og 6)

Tegningerne nedenunder viser mulige tilslutninger for hyppigt forekommende opstillinger. De er dog kun vejledende. Din opstilling kan muligvis betyde andre tilslutninger.

Se brugsvejledningerne for dine apparater for konkrete råd.

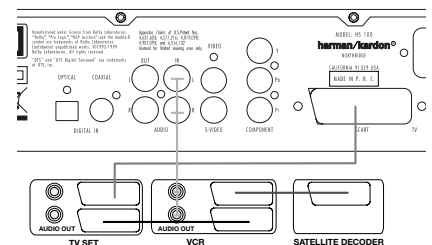
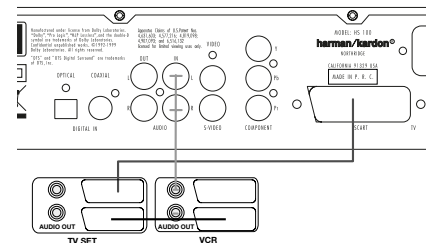

## Tilslutning af kabelboks eller digital satellitmodtager (metode 7) - med digital coaxkabel.

For at aflytte stereo nedmixning af digital surroundsignal fra kabel/satellitmodtager, tilsluttes modtagerens Coax Digital udgang **9** til Coax Digital indgang på HS 100 controlleren.

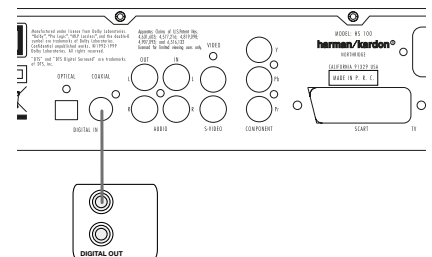

## Valgfrie audio tilslutninger

### Aux indgang for ekstern kilde

En ekstern stereo lyd-kilde på linieniveau, f.eks. satellitmodtager, båndspiller, phonoforforstærker til LP-pladespiller, m.m., kan tilsluttes AUDIO IN **7** på HS 100 og gengives med HS systemets ovelegne lyd.

- Video lydtilslutning (kabler købes separat). For at opleve lyd fra video'en gennem HS systemet, tilsluttes stereoudgangene fra video'en til AUDIO IN **7** på HS 100.

## Installation og tilslutning

- **Audio Out tilslutning.** For at optage fra HS systemet på video eller en anden lydoptager (båndoptager, Minidisc, CD-optager, m.m.) tilsluttes signalkabel (købes separat) mellem Audio Out på HS 100 og analog Audio In på optageapparatet. Audio Out ① på HS 100 kan også tilsluttes Audio In på TV'et, hvis du ønsker at høre lyden via TV'et, i stedet for fra dit HS system. I dette tilfælde, skal du slukke for subwooferen. Hvis lyden skal opleves via HS systemet, skal TV-lyden være skruet helt ned.

Digitaludgang fra en ekstern digital kilde som f.eks. CD eller DVD, avanceret spillekonsol, digital satellitreceiver, HDTV tuner eller digital kabel-TV dekoder eller signal fra kompatibelt PC lyd kort tilsluttes **Optisk** eller **Coax Digitaludgang** ⑨⑩.

### Højttalerplacering

Placeringen af højttalerne i et surroundanlæg har stor indflydelse på lyd kvaliteten.

Med et TV-apparat, kan centerhøjttaler placeres direkte ovenpå eller under TV'et. Med projektor, kan den placeres bag et perforeret lærred.

Efter installation af centerhøjttaler, placeres venstre/højre fronthøjttalerne lige så langt fra hinanden som centerhøjttaleren er fra lyttepositionen. Ideelt, bør fronthøjttalerne placeres så deres diskantenheder er højst 60 cm over eller under centerhøjttalerens diskantenhed.

Afhængig af rummets akustiske egenskaber, kan det måske give et bedre stereobillede hvis man flytter venstre/højre fronthøjttalerne lidt længere frem i forhold til centerhøjttaleren.

Om muligt, justeres alle fronthøjttalere, så de sigter på ørehøjde når du sidder i lyttepositionen.

Med disse retningslinier, skal du eksperimentere en del for at finde den optimale placering i din opstilling. Det kan godt være at der skal flyttes en del om, inden lyden kommer helt på plads. Målet er en opstilling med glidende lydovergange mellem de tre fronthøjttalere.

I en 5.1-kanals HS opsætning er ideelplaceringen for surroundhøjttalerne sidevæggene, lige ud for eller lidt bag lyttepladsen

Surroundhøjttalerne kan også placeres bag lyttepladsen i et 5.1-kanals anlæg, hvis placering til siderne ikke er praktisk mulig.

Højttalerne kan placeres på bagvæg, bag lyttepladsen. Ligesom med sideplacering, bør midten af højttalerne sigte mod tilskueren. Højttalerne bør være højst 2 meter bag lyttepladsen.

Lyden fra en subwoofer er generelt svært at retningsbestemme. Derfor kan den placeres ret frit i rummet. Den bedste placering afhænger af rummets størrelse. Som udgangspunkt for at finde den optimale placering, kan subwooferen placeres forrest i rummet, ca. 15 cm fra en væg eller tæt på et hjørne. En anden metode er at placere subwooferen på det sted hvor du normalt sidder og gå omkring i rummet indtil du finder det sted hvor bassen lyder bedst. Subwooferen placeres på det sted.

### Strømtilslutning

**NB: <**

- Lysnettet skal være: AC 230V, 50 Hz.
- Tilslutning til anden lysnetspænding kan skade systemet eller påvirke dets funktion.
- Systemet og alle tilhørende apparater skal være tilsluttet hinanden, før systemet tilsluttes strøm.
- Subwooferens lysnetkabel skal tilsluttes strøm.
- Lysnetkabler for TV og eventuelle andre apparater tilsluttes strøm.

Når højttalerne er placeret og tilsluttet, skal der i de næste trin programmeres systemets hukommelse.

### Ved første ibrugtagning

Nu skal HS 100 tændes for de sidste indstillinger.

1. **Lysnetkablet** ⑤ tilsluttes el-kontakt uden afbryderknop.  
NB: **Power-indikatoren** ② lyser orange for at angive at systemet er i Standby.
2. Beskyttelsesfilmen fjernes fra fronten. Hvis den ikke fjernes, kan den hæmme signalet fra fjernbetjeningen.
3. De tre medfølgende AAA batterier monteres i fjernbetjeningen som vist. Det er vigtigt at + og – vender korrekt som vist.

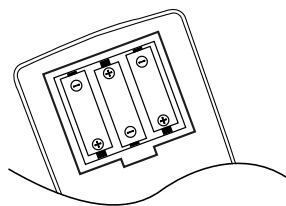

4. Tænd HS 100 enten med tryk på **Power** ② eller **Kilde** ⑤ på fronten eller med fjernbetjening med tryk på **Power** ①. **Power-indikatoren** ② lyser blå for at bekræfte at apparatet er tændt. **Front displayet** ① lyser også.

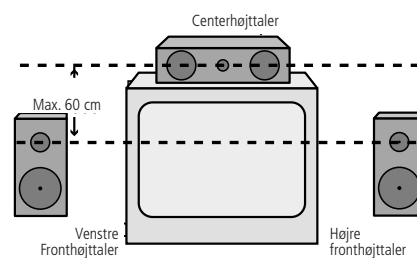

A) Fronthøjttaler placering med TV-apparat.

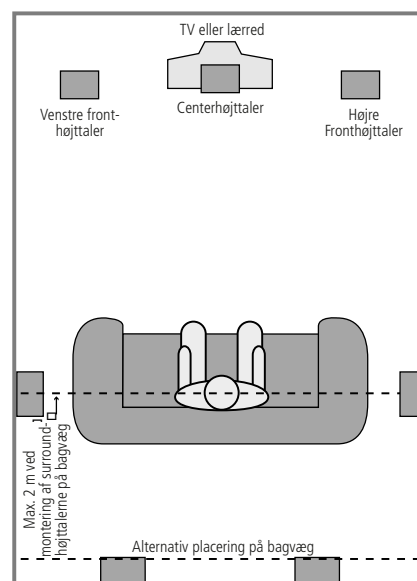

B) Afstanden mellem venstre/højre fronthøjttalerne skal være lig med afstanden fra centerhøjttaleren til lyttepladsen.

Prøv at eksperimentere med at placere venstre/højre højttalerne lidt længere frem i forhold til centerhøjttaleren.

Bagvæggen er en alternativ placering for surroundhøjttalerne.

## Basisbetjening

### De indledende øvelser

1. Tænd TV'et og vælg indgangen tilsluttet HS Controller.
2. Når HS 100 tændes, vises en Harman Kardon HS hilsen på skærmen. Hvis billedet er forvrænget eller uden farver, skal der ændres indstillinger i Video Setting undermenuen, så de passer til TV'et og tilslutningen mellem HS og TV'et.
3. Hvis der slet ikke er skærbillede, kontrolleres indstillingen af videoindgangen på dit TV (De fleste SCART-indgange på TV kan konfigureres i TV'ets menu.). Hvis det ikke virker, tilsluttes TV'et til HS Controller med andre kabler, f.eks kompositvideo (gule stik) eller S-Video kabler i stedet for SCART. På denne måde kan man se opsætningsmenuerne indtil alle de nødvendige videoindstillinger er korrekte.
4. Tryk OPEN/CLOSE **3 8** for at åbne skuffen.
5. Læg en plade i skuffen. Siden som ønskes afspillet skal vende nedad. Pladen holdes ved kanten uden at røre de to sider og placeres forsigtigt midt på "bakken."
  - Både 8 cm og 12 cm plader kan afspilles.
6. Tryk PLAY **4 17**. Skuffen lukker automatisk og afspilning påbegyndes.
  - Afspilning påbegyndes også automatisk ved tryk på OPEN/CLOSE **3 8**.
  - Med de fleste DVD, vises Disc Menu på skærmen. Vælg et emne i menuen med PILTASTERNE **10** på remote og tryk ENTER **7**.

## Afspilningsfunktioner

### Næste/forrige kapitel/titel

Tryk PREVIOUS eller NEXT **7 8 15 16** under afspilning for at gå til forrige eller næste nummer (CD), titel eller kapitel (DVD).

### Hurtig afspilning/søgning

1. Tryk en af SEARCH tasterne **18 20** under afspilning af CD eller DVD for hurtigsøgning frem eller tilbage. Hurtig afspilning fortsætter indtil du trykker på PLAY for at vende tilbage til normal afspilning.

Der er 4 hurtig-hastigheder. Nyt tryk på Search tasten vælger den næste hastighed i denne rækkefølge: 2x, 4x, 16x, 100x. Det valgte angives med et antal pile i billedets øverste højre hjørne.

2. Tryk PLAY **4 17** nårsomhelst for normal afspilning.

Bemærk at der ikke er lyd ved hurtigspoling med DVD. Det er helt normalt, fordi surroundprocessorerne ikke kan nå at behandle digitallyden ved hurtig afspilning. Ved almindelig CD høres lyden under hurtigafspilning.

### Stillbilledefunktioner (kun DVD)

1. Tryk PAUSE **4 13** under DVD afspilning for stillbillede.
2. Hvert tryk på en STEP tast skifter eet billede frem (FWD) **15 16** eller tilbage (REV).
3. Tryk PLAY **4 17** for at vende tilbage til normal afspilning.

### Langsom gengivelse (kun DVD)

1. Når en DVD er i pause eller stillbillede, kan man få langsom gengivelse frem eller tilbage ved tryk på een af SLOW **18 20** tasterne. Der er 4 hastighed for langsom gengivelse. Nyt tryk vælger den næste hastighed som angives med et antal pile i billedets øverste højre hjørne.
2. Tryk PLAY **4 17** nårsomhelst for normal afspilning.

Bemærk at der ikke er lyd ved langsom gengivelse med DVD. Det er helt normalt, fordi surround-processorerne ikke kan behandle digitallyden ved langsom gengivelse. Ved CD kan langsom gengivelse ikke benyttes.

Noter: Nogle afspilningsfunktioner kan være frakoblet ved starten af visse DVD. Det er et valg foretaget af producenten og ikke en fejl ved HS 100.

Afspilning af DVD med 96 kHz/24-bit lyd kræver anvendelse af kredsløb som normalt bruges til andre funktioner. Derfor kan langsom gengivelse baglæns og stillbilledeskift fremad ikke bruges med disse plader.

Afhængig af opbygningen af en VCD, kan det ske at funktionerne langsom gengivelse baglæns, stillbilledeskift baglæns og hurtig fremad ikke virker.

## Surroundfunktioner

HS 100 er i stand til at skabe en overbevisende flerkanalets surroundillusion fra digitale kilder, analog matrix-kodet materiale og almindelige stereokilder.

Valget af surroundfunktion beror på den personlige smag og på surroundkodningen af filmen/musikken. F.eks film, CD eller TV-udsendelser som er mærket med logo for f.eks. Dolby Surround bør afspilles med enten Dolby Pro Logic II Movie (film) eller Music (musik) surroundindstilling.

Surround/lydformat vælges ved gentagne tryk på AUDIO **6** på remote for at skifte mellem de muligheder som tilbydes på DVD'en. Ved hvert tryk vises navn på det valgte surround/lydformat på skærmen.

Når et digitalt signal er til stede, skifter HS Controller automatisk til den korrekte funktion (Dolby Digital eller DTS), uanset hvad der ellers var valgt.

For DVD-lytning i almindelig stereo med med venstre/højre fronthøjtalerne (evt. subwoofer, hvis den er installeret og konfigureret), følges instruktionerne under DVD Sound Mode i Audio Settings menuen.



# Systemopsætning

## Standardindstillinger

Sidste trin i installationen er etablering af systemets standardindstillinger. Det er en god ide at tage tid til at lære disse indstillinger at kende, fordi de måske skal ændres inden ibrugtagning eller lejlighedsvis derefter.

### Opsætningsmenu

Opsætning og betjening af HS 100 sker med et avanceret bruger-styret skærmmenu system (On Screen Display, OSD). Menuen aktiveres ved tryk på OSD tasten **9** på remote'n. Tryk igen for at afbryde menu.

Hovedmenuen består af: PLAYER, RADIO, TV, AUX, Digital og SET-UP. PLAYER viser information og valgmuligheder om den aktuelle plade. RADIO viser radio og RDS valgmuligheder. TV, AUX og DIGITAL viser surroundfunktioner for disse specifikke lydindgange. SET-UP vejleder dig i forbindelse med opsætning af de lyd- og videoindstillinger som normalt kun skal laves en gang.

Hver menu rummer flere undermenuer som vises som symboler til venstre i menuen.

De kan markeres med en hvid firkant omkring symbolet ved at flytte markøren med PILTASTERNE **10**. Det markerede symbol kan aktiveres ved tryk på ENTER **7**. Symbolet bliver mørkeblåt og de aktuelle indstillinger i undermenuer vises til højre i menuen. Menuen har forskellige undermenuer og indstillinger, men de styres alle på samme måde. Man får adgang til undermenuer og indstillinger med PILTASTERNE (**▲▼▶◀** **10**) og ENTER tasten **7** på remote'n.

En indstilling ændres ved at flytte markøren til den indstilling som ønskes ændret. Indstillingen markeres med lyseblåt og en kort forklaring vises i næstsidste linie nederst i billedet.

Valgmulighederne for denne indstilling vises i nederste linie i billedet. Vælg den ønskede mulighed med PILTASTERNE **◀/▶** **10** og tryk ENTER **7** for at aktivere den nye indstilling.

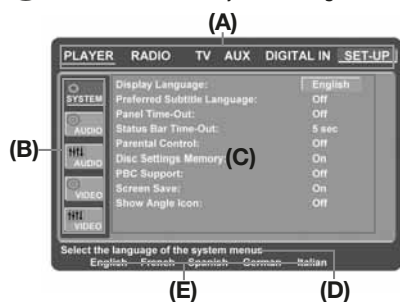

- (A) Hovedmenu linien
- (B) Undermenuer
- (C) Aktuelle indstillinger
- (D) Kort forklaring i næstsidste linie
- (E) Valgmuligheder i sidste linie

## Opsætningsmenu

Man skal have adgang til opsætningsmenuen for at kontrollere eller ændre diverse indstillinger. HS Controller skal være korrekt tilsluttet et TV og til lysnet. Der behøver ikke at være en disc i skuffen.

Under STOP, PAUSE eller PLAY, vises hovedmenuen på skærmen ved tryk på OSD tasten.

Hovedmenuen og andre menuer omtalt i det følgende kan se anderledes ud, afhængig af de tidligere valgte indstillinger. Med standard fabriksindstillinger er alle sprog sat til engelsk. Derfor vises de engelske versioner i denne vejledning.

I opsætningsmenuen findes undermenuer hvor man kan ændre indstillinger og justeringer for håndtering af lyd og video i HS 100.

For adgang til opsætningsmenuen, tryk OSD **9** og flyt markøren indtil SET-UP er markeret. Tryk ENTER **7** for at aktivere SYSTEM Settings:

### Systemindstillinger

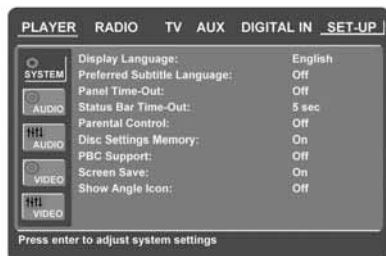

I System Setting undermenuen findes følgende undermenuer. Følg forklaringer i næstsidste linie nederst i billedet for at ændre indstillinger.

**Display Language:** Vælger sproget for skærmmenuerne.

**Preferred Subtitle Language:** Vælger dit foretrukne sprog til undertekster. Hver gang en DVD med undertekster på det valgte sprog afspilles, vises teksterne automatisk. Hvis det ønskede sprog ikke findes i listen over valgmuligheder, kan andre sprog vælges ved at indtaste en 4-cifret kode fra listen på side 21. Du kan også afbryde automatisk visning af undertekster ved at vælge OFF. Ingen tekstning vises før du selv vælger det.

**Panel Time-Out:** Vælger hvor hurtigt frontdisplayet skal slukke. Efter den valgte tid, slukkes displayet helt.

**Status Bar Time-Out:** Vælger hvor hurtigt Statusmenuen skal slukke. Efter den valgte tid, forsvinder Statusmenuen fra skærmen.

**Parental Control:** Angiver password som bruges til at begrænse adgang til visse programtyper. Standard password er 8888. Efter indtastning af dette password, kan man vælge en indstilling for forældrekontrol eller et nyt password. De fem standard US censurgrænser er "G" (General, niveau 1), "PG" (Parental Guidance, niveau 3), "PG13" (Parental Guidance og over 13 år, niveau 4), "R" (Restricted, niveau 6), og "NC 17" (fra 17 år, niveau 7). DVD producenten kan vælge mellem 8 grader af censur. De ekstra

trin tillader mere kritisk afgrænsning af publikum. Niveau 8: Alle DVD kan afspilles. Niveau 7 til 2: DVD for børn og hele familien kan afspilles. Niveau 1: Kun DVD for børn kan afspilles. Følg forklaringerne på skærmen for at ændre password.

**Disc Setting Memory (Hukommelse for disc-indstillinger):** I stilling "On", næste gang samme plade lægges i vises besked "Disc Recognized" og der spørges om pladen skal afspilles forfra eller fra det punkt hvor afspilningen blev afbrudt sidst. Hukommelsen kan rumme de sidste 100 afspillede plader.

**PBC Support:** Aktiverer PBC (Play Back Control) til brug med VCD.

**Screen Save:** Aktiverer et skærmbillede som forhindrer at et billede "brændes fast" på TV/projektor. Ved tilslutning til LCD, plasm eller projektor, anbefales at have Screen Save aktiveret altid.

**Show Angle icon:** Vælger om symbolet for flere kameravinkler skal vises når der er forskellige vinkler tilgængelige på en DVD.

### Lydindstillinger



Audio Settings undermenuen indeholder følgende indstillinger. Følg forklaringerne i næstsidste linie nederst i billedet for at ændre indstillingerne.

**Preferred Audio Language:** Vælger lydspor på dit foretrukne sprog. Hver gang en DVD afspilles med det pågældende sprog, vælges det automatisk. Hvis dit foretrukne sprog ikke findes i listen, kan det vælges med en 4-cifret kode fra listen på side 21.



## Systemopsætning

**Dynamic Range:** Reducerer dynamikken, men bevarer taleforståelighed ved Dolby Digital lydspor. En jævn komprimering forhindrer kraftige passager i at forstyrre andre uden mærkbart tab af dynamik fra det digitale lydspor.

**Delay Unit:** Vælger fod eller meter som måleenhed for tidsforsinkelsen.

**Tone Control:** Aktiverer eller afbryder bas og diskant indstillingerne. Når indstillingerne ændres, aktiveres Tone Control automatisk.

**Bass Level:** Vælger indstillingen for bas niveauet.

**Treble Level:** Vælger indstillingen for diskant niveauet.

**DVD Sound Mode:** Vælger lydformat for den aktuelle DVD. (For andre kilder, se Surroundfunktion i de relevante afsnit). Hvis Stereo vælges, konverteres alle surroundformater til ren stereo. Hvis DPLII vælges, konverteres DVD'ens stereosignaler til 5.1 surround og DVD'ens surroundsignaler gengives i deres normale format. Denne indstilling anbefales. Hvis "Original" vælges, gengives alle DVD'ens lydformater præcist som de er.

### Lydjustering

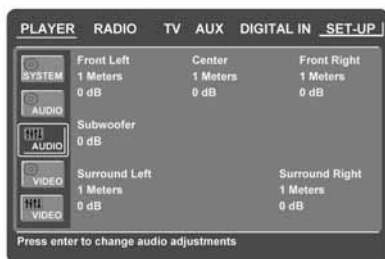

Audio Adjustment undermenuen giver adgang til tidsforsinkelse og kalibrering af højttalerniveauer ved HS 100. Følg forklaringerne i næstsidsste linie nederst i billedet.

#### Tidsforsinkelse

På grund af forskellig afstand mellem lyttepladsen og fronthøjttalerne i forhold til surroundhøjttalerne, når lyden ørerne på forskellige tidspunkter. Der kan kompenseres for højttalerpositionerne og rummets akustiske forhold ved at forsinke lyden fra bestemte højttalerplaceringer.

Afstanden fra lyttepladsen til hver højttaler måles. Dernæst, angives i menuen afstanden som er tættest på det målte.

### Niveaujusteringer

Korrekt kalibrering af udgangsniveau for hver højttaler er et meget vigtigt skridt i opsætningen.

**NOTE:** Lyttere misforstår ofte formålet med surroundkanalerne og forventer at der altid skal være lyd fra alle højttalere. Faktisk er der meget af tiden kun lidt eller slet ingen lyd i surroundkanalerne, fordi de kun bruges når instruktøren og lydholdet specifikt anbringer lyd der, for rumlighed, effekter eller en bevægelse tværs gennem rummet. Med en korrekt opsætning, er det helt normalt at man kun lejlighedsvis hører noget fra surroundkanalerne. Ved at skrue for højt op for dem, kan man ødelægge surroundillusionen. Målet er en virkelighedstro lydoplevelse, ikke overdrevent effektjageri.

Standard indstillingen for alle kanaler er 0 dB. Hvis justering er nødvendig, bør det ske med en testplade med pink noise eller et lydspor som du kender godt.

### Videoindstillinger

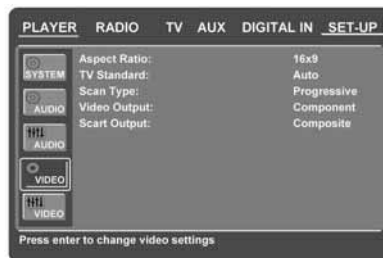

Video Setting undermenuen har følgende indstillinger. Følg forklaringerne i næstsidsste linie nederst i billedet for at ændre indstillingerne.

**Aspect Ratio:** Vælg billedformat svarende til dit TV, enten standard TV-format (4:3) eller Widescreen (16:9).

**TV Standard:** Vælger TV-system, NTSC eller PAL. Hvis du har multi-standard TV, anbefales indstillingen AUTO for optimal billedkvalitet.

**Scan Type:** Vælger Interlace eller Progressivt videosignal. Før du skifter til progressivt, skal du være sikker på at dit TV kan håndtere et progressivt signal. Straks når du vælger progressivt, skifter videoudgang automatisk til Component. Alle andre udgange (composite, SCART og S-Video) forbliver Interlaced. Interlaced composite og S-Video udgangene forbliver aktive for tilslutning af et andet (interlaced) TV.

**Video Output:** Vælger Scart eller Component som videoudgang. Scart passer til de fleste TV. Component anvendes mest til LCD, plasma og projektor.

**Scart Output:** Vælger hvilken type videosignal som sendes via Scart-stik. RGB bruges til de fleste TV, fordi det giver det bedste billede.

### Videojustering



Video Adjustment undermenuen giver adgang til Test Screen. Indledningsvis justeres TV'et ved hjælp af Test Screen. Dernæst finjusteres afspillerens udgangsindstillinger for Color, Contrast, Brightness, Tint (kun NTSC og interlaced signal) og Black Level (kun NTSC og interlaced signal). For at ændre indstillinger, flyttes markøren til "+" eller "-" på samme linie som indstillingen. Når et af symbolerne er markeret, tryk ENTER **7** for at øge eller reducere indstillingen. Ændringen vises i en bjælke i billedet. For at forlade Video Adjustment, flyt markøren til DONE og tryk ENTER **7**.

# Testbillede

## Testbillede

Skærmmenu giver adgang til et testbillede som afprøver alle videoindstillinger og TV'ets billedkvalitet. Med de lodrette farvebjælker kan du kontrollere følgende:

- Korrekt farveintensitet
- Korrekt farve for hver bjælke, viser om korrekt TV-standard er aktiveret: farverne fra venstre mod højre skal være sort, hvid, gul, turkis, grøn, lilla, rød, blå, sort.
- Korrekt farveovergang, ses som skarp adskillelse af bjælkerne.  
S-Video er bedre end komposit og RGB er bedst.
- Kvaliteten af TV'ets farvefilter (med komposit-signal). Der må ikke være "dot crawl" lodret ved bjælernes kanter. S-Video og RGB plejer at fungere problemfrit.

Med gråskalaen og de sort/hvide felter under farvebjælkerne kan man optimere lysstyrke og kontrast. Se næste afsnit.

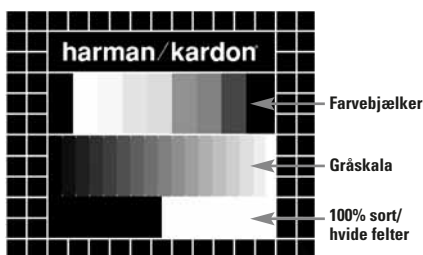

## TV-justering med testbilledet

Disse justeringer kan laves nu eller når opsætningen er afsluttet.

### Lysstyrke justering:

1. Skru ned for TV'ets farvekontrol indtil farvebjælkerne ses i sort/hvid.
2. Kontrasten skrues ned til det laveste niveau hvor du stadig kan se alle bjælker i testbilledets gråskala adskilt og klart.
3. Brightness justeres så alle bjælker i gråskalaen er synlige.

Bjælken længst mod venstre skal være så sort som muligt, ikke bare grå. Men næste bjælke skal være synligt forskellig. Bjælkerne i gråskalaen skal danne en gradvis, jævn overgang fra sort til mere og mere hvidt, set fra venstre mod højre.

### Kontrast justering:

1. TV'ets kontrast justeres indtil du ser en meget hvid bjælke i billedets nederste højre hjørne og en helt sort bjælke til venstre. Den optimale indstilling af kontrasten afhænger af din personlige smag og af lysforholdene i lokalet.
2. Hvis lysstyrken i den hvide bjælke ikke bliver kraftigere mens du skruer op for kontrasten eller hvis kanterne på de hvide bogstaver øverst i billedet begynder at "lække" over i de sorte områder og bliver meget uskarpe, så er der skruet for meget op for kontrasten. Skru ned for kontrasten indtil de nævnte forstyrrelse forsvinder og filmbilleder stadig ser realistisk ud.
3. Hvis du ser TV ved normalt dagslys, justeres kontrasten så et normalt TV-billede ser ud som omgivelserne i din stue. Det får øjet til at slappe af under TV-kigning. Denne kontrastindstilling kan reduceres når der er mindre lys i stuen. Det giver gerne et meget skarpere billede.
4. Gråskalaen i den midterste linie skal vise klar forskel mellem alle bjælker ligesom før kontrastjusteringen. Hvis det ikke er tilfældet, gå tilbage til Brightness justering og gentag trin 3 efterfulgt af kontrastjustering, men kun med små finjustering hver gang for at optimere resultatet.

## Farve justering.

1. Når lysstyrke og kontrast er optimeret, skru op for farverne til et normalt niveau. Målet er stærke, men naturlige farver, uden overdivelse. Hvis farveniveauet sættes for højt, enten vil nogle af bjælkerne virke bredere eller farveintensitet vil ikke stige når man skruer op, afhængig af TV'et. Hvis det sker, skal der skrues ned for farverne. Til sidst skal farveintensitet også afprøves med filmbilleder, helst naturlige billeder af ansigter, blomster, frugt, grønt og andre kendte hverdagsting velegnet til optimal vurdering af farveintensitet.
2. Hvis TV'et har Tint funktion (på de fleste europæiske TV virker den kun i forbindelse med NTSC signal, ikke PAL), bruges den store hvide bjælke under gråskalaen til at finjustere billedets "varme." Hver kigger har sin egen mening om hvor meget "glød" billedet bør have. Nogle foretrækker et lidt koldere billede, andre en varm glød. TV'ets Tint funktion og den hvide bjælke kan bruges til at styre dette. Tint justeres så den hvide farve har den tone som du foretrækker.

# Afspiller/Radio Menu

## Statusmenu

Statusmenuen rummer mange afspilningsfunktioner. Menuen vises ved tryk på STATUS **14** på remote under afspilning. PILTASTERNE **10** bruges til at skifte mellem statusmenuens forskellige funktioner. Når en funktion markeres, tryk ENTER **7** på remote for at vælge den og ændre den i henhold til de muligheder som vises på skærmen. Tryk ENTER **7** for at aktivere den valgte ændring.

**Title:** Tallet viser den aktuelle titel som afspilles.

**Chapter:** Tallet viser det aktuelle kapitel som afspilles.

**Time:** Viser tiden ved DVD-afspilning. For at ændre tidsvisning, flyt først markøren til TIME. Den aktuelle tidsvisning markeres.

Med ENTER og PILTASTERNE kan man skifte mellem forløbet tid i en titel, resterende tid i en titel, forløbet tid i et kapitel, resterende tid i et kapitel. Afhængig af det valgte, viser bjælken en grafisk angivelse af tiden.

## Afspillermenu



Når alle indstillinger er på plads, er det tid til at nyde din HS 100. Læg en plade i for at udforske PLAYER menuen med alle afspilnings- og programmeringsfunktioner samt discinformation. Menuens opbygning og funktionalitet er meget lig SET-UP menuen. Undermenuer vises til venstre i billedet med INFO og PROGRAM aktiveret som udgangspunkt. Ligesom i SET-UP menuen, kan indstillinger markeres med PILTASTERNE **10** og vælges med ENTER **7** på remote. Mulige indstillinger vises på linien nederst i billedet.

**Disc:** Viser pladens navn som angivet af kunstneren.

**Audio:** Viser hvilket lydspor der afspilles. Mulighederne vises i begge menulinier nederst i billedet.

**Playlist:** Vælger en rækkefølge for afspilning af pladen.

**Repeat:** Vælger en Gentagelsesfunktion.

**Random:** Vælger afspilning i vilkårlig rækkefølge, hvis pladen tillader.

**Subtitle:** Viser undertekst på pladen der afspilles.

I PLAYER menuen, markeres aktuelt kapitel, nummer eller billede med et pilsymbol foran kapitlet (DVD), nummeret (CD, MP3, WMA), eller billedet (JPEG). Kapitler, numre og billeder kan vælges fra denne liste når som helst ved at flytte markøren til det ønskede og trykke ENTER **7** som bekræftelse.

Den øverste del af billedet kan afbrydes så alle numre vises ved at flytte markøren til INFO (eller i INFO) undermenuen til venstre i billedet. Tryk ENTER **7** indtil symbolet markeres lyseblåt og alle numre vises. På samme måde fjernes Disc listen ved at afbryde PROGRAM undermenuen. Når HS 100 spiller, tryk på PLAY på remote for at markere nummeret der afspilles.

## Info-display



Ved DVD og MP3 afspilning, kan man aktivere DISC INFO (DVD) eller ID3 INFO (MP3) undermenuen for at vise information om afspilleren og pladen. De første linier viser Disc Name og Disc ID. Herunder kan man sammenligne pladens mulige Aspect Ratio (billedformat), Video Standard og Scan Type med det faktiske signal eller, ved MP3-filer, ID3 info.

Længere ned i billedet vises Audio Resolution og Audio Format (kun DVD) og nederst vises en grafisk angivelse af Video Bit Rate (kun DVD) og Audio Bit Rate på pladen der spiller.

## Programmering

Når pladen ikke kører, kan man med Disc List lave en programmeret rækkefølge for DVD, CD, MP3, WMA eller JPEG plader. Flyt markøren til Disc List til højre i menuen. Hvis Disc List ikke er aktiveret, flyt markøren til PROGRAM-symbolet til venstre for at aktivere listen. Flyt markøren til Disc List og vælg Clear for at slette den aktuelle liste. Når Disc List er tom, flyt markøren op eller ned til det første nummer som du ønsker i programmet og tryk ENTER **7**. Markøren flytter til valgmulighederne nederst i billedet. Du kan enten tilføje det valgte nummer (eller billede) til playlist eller give det et nummer efter eget ønske i din playlist eller slette det fra listen. Flyt markøren ned til det næste nummer som du ønsker at programmere og fortsæt indtil din playlist er færdig. Når det er sket, flyt markøren op til Playlist indstillingen. Vælg Programmed order fra valgmulighederne og tryk PLAY for at afspilning.



Hvis pladen rummer både MP3 og JPEG, kan disse køre samtidig, med MP3 lyd som underlægning til billederne. I Picture Setting bestemmer du hvor længe hvert billede skal stå.

Du kan også få billeder til at følge lyden, så billedet skifter når et nyt nummer starter.

Med sådanne plader, kan man også vælge bare at lytte til MP3 eller bare at se JPEG billeder. For at vælge dette, markeres AUDIO eller PICTURE symbolet til venstre i billedet for at vælge det ønskede. Når det er sket, viser listen kun det valgte, enten MP3 eller JPEG filerne.

## Radio menu

HS 100 er udstyret med FM tuner til radiolytning. Først skal dine foretrukne radiostationer programmeres i hukommelsen som forvalgte. Det gøres lettest med skærmmenuen.

1. Tryk ON **1** på remote for at tænde HS 100. Power-knappen på forsiden skal være On. Dette markeres med en blå LED omkring knappen. TV'et skal også være tændt.
2. Tryk RADIO **32** på remote een gang eller SOURCE **5** på front flere gange indtil FM Radio er valgt. RADIO menuen vises, som nedenunder. RADIO menuen kan også vælges med PILTASTERNE **10**. Når RADIO er markeret, tryk ENTER **7** for adgang til RADIO menuen.



## Afspiller/Radio Menu

RADIO menuen viser den valgte lydformat, den valgte stations navn (hvis stationen sender RDS) og en liste med de 30 forvalgte stationer med forvalgsnummer, navn og frekvens.

**NB: Stationerne kan lægges i forvalgshukommelsen automatisk eller manuelt.**

**Manuelt forvalg beskrives først. Auto Forvalg beskrives på næste side.**

3. RDS og AUTO funktioner er aktiveret (markeret med mørkeblåt) for at gøre stationsvalg så let som muligt. Flyt markøren til enden af første stationslinie i menuen. Frekvensen markeres og en kort forklaring vises i næstsidste menulinie.

**NOTE:** Både RDS og AUTO funktionerne kan afbrydes ved at flytte markøren til symbolet til venstre i menuen og trykke ENTER. Symbolet bliver lyseblåt.

4. Tryk SEARCH ►► / ◀◀ **18** **20** for at finde en station med acceptabel signalstyrke. Søgningen stopper når en station er fundet. Stationens navn vises (hvis stationen sender RDS). Stationen lagres automatisk under det aktuelle forvalg.

Hvis du kender frekvensen på en ønsket station, kan du også indtaste frekvensen direkte med taltasterne. Flyt markøren til ende af stationslinien og indtast frekvensen med taltasterne. Tryk ENTER **7** to gange for at gemme i hukommelsen.

5. Flyt markøren til næste stationslinie i menuen. Følg anvisningerne i trin 3 og i næstsidste menulinie for at gemme alle de ønskede stationer i hukommelsen.

### Ændring af forvalgte stationers rækkefølge

Når alle de ønskede stationer er lagret i hukommelsen, kan du ændre rækkefølgen, så dine foretrukne er først i listen.

1. Flyt markøren fra spalten helt til venstre hen til den første station som du ønsker at flytte.
2. Tryk ENTER **7** for at aktivere den valgte station. Markøren flytter til nederste linie i menuen.
3. Det ønskede forvalgsnummer vælges i listen ved at flytte markøren til venstre eller til højre. Tryk ENTER **7** for at aktivere ændringen. Markøren flytter tilbage til den nye stationslinie.
4. Trin 3 gentages indtil alle stationer i hukommelsen ligger i den ønskede rækkefølge.

### Indstilling af forvalgte stationer

Når rækkefølgen er fastlagt, kan du lytte til en forvalgt station når som helst ved at trykke på taltasten svarende til forvalgspladsen for den ønskede station. Hvis RDS er aktiv, vises stationens navn i frontens display.

Tryk på Previous ► eller Next ◀ **15** **16** for at høre forrige/næste forvalgte station.

En forvalgt station kan også vælges i Radio menuen. Flyt markøren til det forvalg som du ønsker at lytte til og tryk ENTER **7**. En pil foran forvalget lyser for at vise den aktive station. Markøren kan flyttes uden at påvirke den valgte radiostation. Tryk på Previous ► eller Next ◀ **15** **16** hvorsomhelst i menuen for at vælge forrige/næste station, f.eks. fra forvalg 3 til 4, selv om markøren er ved forvalg 11. Tryk på PLAY flytter altid markøren tilbage til den aktuelle station, uanset hvor markøren befandt sig (også når en anden menu er aktiv).

### Sletning af forvalg

Følg disse trin for at slette en forvalgt station fra hukommelsen.

1. Flyt markøren i spalten længst til venstre i stationslisten til det forvalg som du ønsker at slette.
2. Tryk ENTER **7** for at aktivere den valgte station. Markøren flytter til sidste menulinie.
3. Vælg Remove i listen og tryk ENTER **7**. Markøren flytter tilbage til den oprindelige stationslinie.
4. Trin 3 gentages indtil alle de ønskede stationer er slettet fra hukommelsen.

### Automatisk forvalg

Når markøren står ved Pre-Set over forvalgsnumrene, kan du aktivere Auto Preset funktionen, slette hele frekvenslisten eller genoprette alle fabriksindstillede frekvenser.

Når Auto Preset er valgt, søger tuneren gennem hele FM-båndet og lagrer een efter een alle stationer med acceptabel styrke under forvalgsnumrene. Den aktuelle søgefrequens vises nederst til venstre i menuen, mens de lagrede frekvenser vises til højre. Når hele FM-båndet er gennemført eller alle de 30 forvalgspladser er besat, afbrydes søgningen og den første forvalgsstation vælges.

Søgningen kan også afbrydes når som helst ved tryk på STOP **19**. Stationernes rækkefølge kan ændres som beskrevet under "Ændring af forvalgte stationers rækkefølge" på side 19.

### RDS Stations-ID

Med RDS (Radio Data System) kan man vise navnet på den aktuelle station samt navnene på alle forvalgte stationer.

Standardindstillingen for RDS funktionen er aktiv, angivet med et mørkeblåt RDS symbol til venstre i menuen. Med RDS aktiv, vises stationens navn i skærmdisplay og i frontdisplayet.

Hvis RDS til venstre i menuen er inaktiv (symbolet er lyseblåt), vises kun frekvensen af det aktuelle forvalg i menuen og i display. Linien øverst i menuen til stationens navn forsvinder, men navnene på de andre forvalg vises stadig.

Tryk på STATUS **14** på remote skifter displayets visning mellem frekvens og RDS navn.

### Surround og radio

Som ved alle indgange på HS 100, kan man vælge en surroundfunktion til radiolytning. Den aktive surroundfunktion vises i første linie af tuner menuen. Følg disse trin for at ændre surroundfunktion:

1. Flyt markøren til AUDIO linien øverst i tuner menuen. Den aktive surroundfunktion markeres. Tryk ENTER **7** for at se de surroundfunktioner som du kan vælge mellem i nederste linie i menuen.
2. Flyt markøren til venstre eller højre indtil den ønskede surroundfunktion markeres.
3. Tryk ENTER **7** for at aktivere ændringen. Indstillingen gælder nu for alle forvalgte stationer.

**NB:** Som ved alle indgange på HS 100, kan lydformat let vælges ved gentagne tryk på AUDIO **6** på remote indtil den ønskede surroundformat vises i første linie i menuen.



## TV Menu, AUX Menu, Digital In Menu

### TV menu

Fordi et Scart kabel har både lyd og billede ind- og udgange, kan Scart forbindelsen mellem din DVD receiver og TV også bruges til at sende lyd-signal fra TV til DVD receiveren. På denne måde kan man høre lyden fra TV-udsendelser på HS anlægget.

**NOTE:** Scart kablet skal have alle ben tilsluttet, ellers overføres kun videosignal fra DVD receiveren til TV'et.

1. Tryk On **1** på remote for at tænde DVD receiveren. Power knappen på front skal være On, markeret med den blå LED omkring knappen. TV'et tilsluttet HS 100 skal også være tændt.
2. Tryk TV **33** på remote een gang eller tryk SOURCE **5** på front flere gange for at vælge Scart som kilde. TV menu vises som nedenunder. TV menuen kan også vælges med PILTASTERNE **10**. Når TV er markeret, tryk ENTER **7**.

Hvis din HS Controller er i Standby, kan den også tændes ved tryk på TV på remote.



TV menuen rummer følgende indstillinger. Følg forklaringerne i næstsidste linie i menuen for at ændre indstillingerne.

**Audio:** Vælger den surroundfunktion som du ønsker at anvende til TV-lyd eller anden kilde tilsluttet via Scart.

**Niveauregulering:** Niveaue af TV-lyden kan øges eller reduceres, så det er på samme niveau som radio, DVD eller andre kilder.

### AUX MENU

Udover indbygget DVD-Audio/Video og CD spiller, indbygget FM radio og en ekstern kilde tilsluttet via Scart, kan man også tilslutte endnu en analog lydkilde til HS 100. Analogkilden kan tilsluttes til AUDIO IN **7** bøsningerne på bagsiden.

1. Tryk On **1** eller AUX **34** på remote for at tænde DVD receiveren. Power knappen på front skal være On, markeret med den blå LED omkring knappen. TV'et tilsluttet HS 100 skal også være tændt.
2. Tryk AUX **34** på remote een gang eller SOURCE **5** på front flere gange indtil Aux vises som kilde. AUX menuen ses, som vist nedenunder. AUX menuen kan også vælges med PILTASTER **10**. Når Aux er markeret, tryk ENTER **7**.

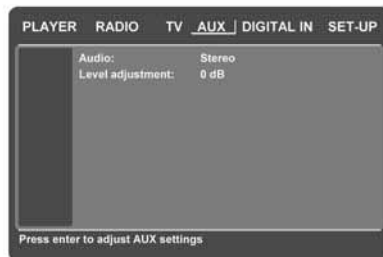

AUX menuen har følgende indstillinger. Følg forklaringerne i næstsidste linie nederst i billedet for at ændre indstillingerne.

**Audio:** Vælger den surroundfunktion som du ønsker at anvende når du lytte til kilden tilsluttet Aux.

**Niveauregulering:** Niveaue af lyden fra Aux-kilden kan øges eller reduceres, så det er på samme niveau som radio, DVD eller andre kilder.

### DIGITAL IN MENU

Udover alle de analoge lyd- og videokilder, kan man også tilslutte to digitale lyd-kilder til HS 100, f.eks. digitalsatellitmodtager eller miniDisc afspiller. Kilderne tilsluttes enten coax eller optisk digitalindgang på bagsiden.

1. Tryk On **1** eller DIGITAL IN **35** på remote for at tænde DVD receiveren. Power knappen på front skal være On, markeret med den blå LED omkring knappen. TV'et tilsluttet HS 100 skal også være tændt.
2. Tryk DIGITAL IN **35** på remote een gang eller SOURCE **5** på front flere gange for at vælge en digitalkilde. DIGITAL IN menuen ses, som vist nedenunder. DIGITAL IN menuen kan også vælges med PILTASTER **10**. Når DIGITAL IN er markeret, tryk ENTER **7**.

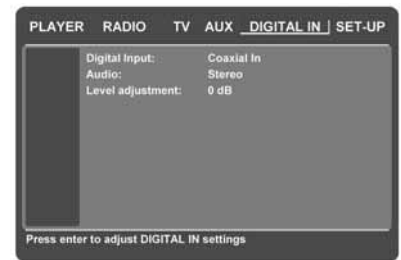

AUX menuen har følgende indstillinger. Følg forklaringerne i næstsidste linie nederst i billedet for at ændre indstillingerne.

**Digital Input:** Vælger en digitalkilde tilsluttet enten coax eller optisk indgang.

**Audio:** Vælger din foretrukne surroundfunktion til brug med en digitalkilde.

**Level adjustment:** Tilpasser niveauet fra digitalkilden, så det svarer til andre kilder som radio, DVD eller andre kilder.

### Surroundoversigt

**Dolby Digital:** Bruges kun ved digitalkilder kodet med Dolby Digital med op til fem diskrete kanaler plus en særlig Low Frequency Effects (LFE) baskanal.

**DTS:** Bruges kun ved digitalkilder kodet med DTS. Findes på DVD, laserdisc og DTS CD. DTS har op til fem diskrete kanaler plus en særlig Low Frequency Effects (LFE) baskanal.

**Dolby Pro Logic II:** Den seneste version af Dolby Laboratorys banebrydende surroundteknologi som dekode eller skaber fuldtone front venstre/center/højre og venstre/højre surroundkanaler fra enten almindelig stereo eller matrixkodet surround. Dolby Pro Logic II Movie er optimeret til film lydspor indspillet med matrixsurround og skaber ægte surround venstre/center/højre kanaler. DPL II Music anbefales til musik indspillet med matrixsurround eller i almindelig stereo og skaber diskrete venstre/ højre surroundkanaler.

## DVD Sprogkoder

Hvilke sprog der er til stede som lydspor eller undertekster bestemmes af discproducenten. Se DVD'ens omslag for information om tilgængelige sprog. For adgang til visse sprog skal man indtaste en kode fra følgende liste.

Sprog	Kode	Sprog	Kode	Sprog	Kode
Abkhazian	6566	Hausa	7265	Samoan	8377
Afar	6565	Hebrew	7387	Sangho	8371
Afrikaans	6570	Hindi	7273	Sanskrit	8365
Albanian	8381	Hungarian	7285	Scots Gaelic	7168
Ameharic	6577	Icelandic	7383	Serbian	8382
Arabic	6582	Indonesian	7378	Servo-Groatian	8372
Armenian	7289	Interlingua	7365	Sesotho	8384
Assamese	6583	Interlingue	7369	Setswana	8478
Aymara	6588	Iunpiak	7375	Shona	8378
Azerbaijani	6590	Irish	7165	Sindhi	8368
Bashkir	6665	Italian	7384	Singhalese	8373
Basque	6985	Japanese	7465	Siswati	8383
Bengali; Bangla	6678	Javanese	7487	Slovak	8375
Bhutani	6890	Kannada	7578	Slovenian	8376
Bihari	6672	Kashmiri	7583	Somali	8379
Bislama	6673	Kazakh	7575	Spanish	6983
Breton	6682	Kinyarwanda	8287	Sundanese	8385
Bulgarian	6671	Kirghiz	7589	Swahili	8387
Burmese	7789	Kirundi	8278	Swedish	8386
Byelorussian	6669	Korean	7579	Tagalog	8476
Cambodian	7577	Kurdish	7585	Tajik	8471
Catalan	6765	Laothian	7679	Tamil	8465
Chinese	9072	Latin	7665	Tatar	8484
Corsican	6779	Latvian, Lettish	7686	Telugu	8469
Croatian	7282	Lingala	7678	Thai	8472
Czech	6783	Lithuanian	7684	Tibetan	6679
Danish	6865	Macedonian	7775	Tigrinya	8473
Dutch	7876	Malagasy	7771	Tonga	8479
English	6978	Malay	7783	Tsonga	8483
Esperanto	6979	Malayalam	7776	Turkish	8482
Estonian	6984	Maltese	7784	Turkmen	8475
Faroese	7079	Maori	7773	Twi	8487
Fiji	7074	Marathi	7782	Ukrainian	8575
Finnish	7073	Moldavian	7779	Urdu	8582
French	7082	Mongolian	7778	Uzbek	8590
Frisian	7089	Naru	7865	Vietnamese	8673
Galician	7176	Nepali	7869	Volapuk	8679
Georgian	7565	Norwegian	7879	Welsh	6789
German	6869	Occitan	7967	Wolof	8779
Greek	6976	Oriya	7982	Xhosa	8872
Greenlandic	7576	Oromo (Afan)	7977	Yiddish	7473
Guarani	7178	Panjabi	8065	Yoruba	8979
Gujarati	7185	Pashto, Pushto	8083	Zulu	9085
		Persian	7065		
		Polish	8076		
		Portuguese	8084		
		Quechua	8185		
		Rhaero-Romance	8277		
		Romanian	8279		
		Russian	8285		

## Fejlsøgning

Hvis du oplever problemer med systemet, gennemgå denne fejlsøgning først. Hvis problemet ikke løses, kontakt din Harman Kardon forhandler.

### Ingen strøm.

- Lysnetledningen skal sidde godt på plads i kontakten.
- Beskyttelseskredsløbet kan være aktiveret. Træk stikket ud kortvarigt og sæt det ind igen.

### Intet billede.

- Alle tilslutninger skal være korrekte og stramme.
- Videokablet kan være beskadiget eller defekt. Prøv med et andet.
- Systemet skal være tilsluttet videoindgang på TV'et (se side 12).
- TV'et skal være tændt.
- Den korrekte indgang skal være valgt på TV'et for at se video fra systemet.

### Støj i billedet.

- Rengør pladen.
- Hvis billedet fra systemet går via en videobåndoptager til TV'et, kan kopibeskyttelsen på nogle DVD påvirke billedkvaliteten. Hvis alle tilslutninger og indstillinger er korrekte, og der fortsat er forstyrrelser, prøv at tilslutte systemet direkte til TV'ets S-Video indgang, hvis TV'et har S-Video (se side 12).

### Billedformat er forkert (billedet virker "udstrakt") ved gengivelse af widescreen-billede, selv om "TV DISPLAY" i SETUP menuen er indstillet til "16:9".

- Hvis du bruger SCART forbindelse, skal HS 100 tilsluttes direkte til TV'et, ellers er det ikke sikkert at TV'ets automatisk skift til widescreen virker.
- Hvis TV'et ikke er tilsluttet HS med SCART eller hvis autoswitch funktionen ikke virker, skal du manuelt ændre TV'ets billedformat til 16:9 (hvis denne funktion findes på dit TV).
- Afhængig af TV'et, er det måske ikke muligt at ændre billedformat. Hvis TV'et ikke kan indstilles til 16:9, bør du ikke vælge "16:9" til TV Display. Så er ændring af billedformat ikke nødvendig.

### Ingen lyd eller svag lyd.

- Alle højttalere og apparater skal være tilsluttet korrekt og stramt.
- Den ønskede kilde skal være valgt og aktiveret.
- Tryk **MUTE** på fjernbetjeningen. Tryk **MUTE** på fjernbetjeningen, hvis **MUTE ON** blinker i displayet.
- Beskyttelseskredsløbet er aktiveret på grund af kortslutning. Sluk for systemet, fjern kortslutningen og tænd for systemet igen.
- Et signalkabel kan være defekt. Prøv med et nyt.
- Ved pause, langsom gengivelse eller hurtig frem/tilbage, skal man ikke høre noget. Tryk ► **PLAY** for normal afspilning.
- Højttalerindstillinger kontrolleres (se side 16).

### Venstre og højre kanaler er ude af balance eller byttet om.

- Højttalerne og alle apparater skal være tilsluttet korrekt og stramt.

### Der er brum eller støj.

- Alle højttalertilslutninger skal være stramme.
- Signal- og højttalerkabler skal være væk fra motorer, transformatorer og mindst 3 meter fra fluorescerende lamper.
- Flyt TV'et væk fra lydanlægget.
- Rens bøsninger, stik og kontakter med en klud fugtet let med sprit.
- Rengør pladen.

### Der er for lidt surroundvirkning med Dolby Digital

- Dolby Digital skal være aktiveret. Hvis det ikke lyser, åbnes og lukkes skuffen, så pladen starter igen.
- Alle højttalerforbindelser skal være i orden.
- Ved visse DVD, skal man vælge Dolby Digital i pladens menu.
- Ved visse DVD, kan signalet være i mono eller stereo, selv om formatet er Dolby Digital.

### Der er kun lyd fra centerhøjttaleren.

- Lyden kommer kun fra centerhøjttaleren ved monoindspilninger når Pro Logic er valgt. Dette er normalt.

### Ingen lyd fra centerhøjttaleren.

- Centerkanalens niveau justeres (se side 16).

### Ingen lyd eller svag lyd fra surroundhøjttalerne.

- Surroundkanalernes niveau skal justeres (se side 16).

### Radiostationer går ikke igennem.

- Antennen skal være korrekt tilsluttet. Antennen justeres eller ekstern antenne tilsluttes, om nødvendigt.
- Stationens signal er for svagt til automatisk søgning. Brug manuel søgning.
- Der er ikke gemt stationer i hukommelsen.
- Radio skal være valgt som kilde.

### Fjernbetjeningen virker ikke.

- Der skal være fri bane mellem fjernbetjeningen og HS 100.
- Flyt fjernbetjeningen tættere på systemet.
- Sigt direkte med fjernbetjeningen mod remote-føleren på forsiden af HS 100.
- Begge batterier udskiftes med nye.
- Batterierne skal være korrekt monteret.

### Pladen spiller ikke.

- Der er ikke nogen plade i. ("NO DISC" vises i forsiden display og på TV-skærmen.) Læg en plade i.
- Pladen skal ligge korrekt med spillesiden nedad i skuffen.
- Rengør pladen.
- Systemet kan ikke spille CD-ROM, m.m. (se side 3).
- Systemet kan ikke spille DVD med en anden regionskode (se side 11).

### DVD'en afspilles straks.

- Ved visse DVD er dette normalt.

### Afspilning afbrydes automatisk.

- Visse plader har auto-pause signal som stopper afspilning på bestemte tidspunkter.

### Søgning af næste/forrige nummer eller direkte søgning med taster, hurtigspoling, langsom gengivelse, repeat eller Program, m.m. virker ikke.

- Ved nogle DVD, kan visse funktioner ikke bruges. Det kaldes DVD Playback Control.

### Beskeder på skærmen er ikke på det ønskede sprog.

- Vælg menusprog i SETUP menu (se side 15). Hvis DVD'en ikke har det sprog som du har valgt til menu, undertekster, m.m., så vælges et andet sprog automatisk.



## Fejlsøgning

### Filmens sprog kan ikke ændres under afspilning.

- Der er måske ikke flere sprog på DVD'en.
- Ved visse DVD, kan sproget ikke ændres under afspilning, kun fra menu.

### Sproget til undertekster kan ikke ændres under DVD afspilning.

- Der er måske ikke flere sprog på DVD'en.
- Ved visse DVD, kan sproget ikke ændres under afspilning, kun fra menu.

### Undertekster kan ikke slukkes under DVD afspilning.

- Ved visse DVD, kan underteksterne ikke slukkes.

### Kameravinklen kan ikke ændres under DVD afspilning.

- Vinkler kan vælges når kameravinkelsymbolet vises på skærmen.
- Ved visse DVD, kan vinklen ikke ændres.

### Der er uregelmæssigheder ved systemets funktion.

- Statisk elektricitet, m.m. kan påvirke systemet. Træk stikket ud, vent lidt og sæt stikket ind igen.

### Se også afsnittet om Fejlsøgning i højttalerens brugsvejledning.

## Ordforklaringer

### Bit rate

Tallet angiver hvor mange data der er komprimeret på en DVD per sekund. Enheden er Mbps (megabit per sekund). 1 Mbps indikerer at der hvert sekund aflæses 1.000.000 bits. Højere bit rate betyder større datamængde, men ikke nødvendigvis højere billedkvalitet.

### Chapter (kapitel)

Et afsnit af en DVD som er mindre end en titel. Titler kan bestå af mange kapitler, ganske få eller slet ingen. Hvert kapitel er nummereret for let søgning.

### Dolby Digital (5.1, AC-3)

Dolby Digital er et mere avanceret surroundformat end Dolby Pro Logic. Surroundkanalerne er i stereo med udvidet frekvensområde i forhold til Pro Logic og der er en selvstændig dybbas kanal. Denne type diskret digital surround kaldes 5,1, fordi der er 5 kanaler plus en subwooferkanal som ikke dækker det fulde frekvensområde. Alle 6 kanaler er indspillet separat for større kanaladskillelse. Og fordi signalet er digitalt, er der mindre tab. Navnet AC-3 fortæller at det er den tredje Audio Coding metode udviklet af Dolby Laboratories Licensing Corporation.

HS 100 er fremstillet under licens fra Dolby Laboratories. "Dolby," "AC-3," "Pro Logic" og dobbelt-D symbolet er varemærker som tilhører Dolby Laboratories. Confidential Unpublished Works. ©1992.

1997 Dolby Laboratories, Inc.  
Alle rettigheder forbeholdes.

### Dolby Pro Logic II Surround

Denne metode gør det muligt at hente 5 kanaler fra et stereosignal. Sammenlignet med den allerførste Dolby Surround, har Dolby Pro Logic II større kanaladskillelse for et mere præcist lyd billede. Det fulde udbytte af Dolby Pro Logic II fås med et par surroundhøjtalere og en centerhøjtaler. Surroundkanalerne er i stereo.

### DTS

Dette diskrete, digitale surroundformat udviklet af Digital Theater Systems, Inc. benytter samme 5,1 højtaleropstilling som Dolby Digital. Surroundkanalerne er i stereo og der er en separat dybbas kanal. DTS sikrer 5,1 diskrete kanaler af høj lyd kvalitet. Kanaladskillelsen er høj, fordi alle kanaler lagres separat og signalbehandlingen sker digitalt.

Fremstillet under licens fra Digital Theater Systems, Inc. US patentnr. 5.451.942. Patenter er udstedt eller under behandling i andre lande. "DTS" og "DTS Digital Surround" er varemærker som tilhører Digital Theater Systems, Inc. ©1996 Digital Theater Systems, Inc. Alle rettigheder forbeholdes.

### MPEG Audio

Internationalt standardsystem til kodning af komprimerede lyd signaler godkendt af ISO/IEC. MPEG findes på nogle DVD som alternativt lyd spor.

### DVD

En CD-lignende plade som kan rumme op til 8 timer video. En DVD med een side og eet lag data kan rumme 4,7 GB (GigaByte), 7 gange mere end en CD. En DVD med een side og to lag data kan rumme 8,5 GB. En DVD med eet lag data på hver side kan rumme 9,4 GB. En DVD med to lag data på hver side kan rumme 17 GB. Billedformatet er MPEG 2, en verdensstandard for digitalkompression. Mængden af billeddata reduceres til kun 2,5% af det oprindelige. DVD bruger dog variabel kompression, så scener med megen bevægelse og hurtige skift får flere data end stille scener. Lyden er typisk i Dolby Digital, DTS, PCM eller en kombination af disse for ren digital vellyd. Desuden kan DVD tilbyde avancerede funktioner som flere kameravinkler og flere sprog til både dialog og undertekster.

### Kameravinkler

Visse DVD kan vise scener fra flere forskellige kameravinkler.

### Flere sprog

Ved visse DVD kan man vælge mellem flere sprog til dialog og/eller undertekster.

### Forældrekontrol

Denne funktion kan bruges (især på amerikanske DVD) til at begrænse børns adgang til visse typer film. Der er flere grader af "censur" som man kan indstille. Når forældrekontrol aktiveres, kan maskinen nægte at spille plader der overstiger den valgte censurgrænse, springe over volds-scener eller vise en mildere version, m.m.

### Title (Titel)

Det længste afsnit på en DVD kaldes en titel. Det kan være en spillefilm, dokumentar, en samling musiknumre eller en anden inddeling af indholdet. Hver titel er nummereret for let søgning.

### Track (Nummer)

En sang eller andet musikafsnit på en CD. Hvert nummer kan søges direkte.

### PCM

Pulse code modulation er CD-mediets ukomprimerede dataformat.

### NTSC

Amerikansk TV standard skabt af National Television Standards Committee.

### PAL

Phase Alternation Line - TV/videostandarden i de fleste europæiske lande.

# HS 100 Controller specifikationer

## DVD afspiller

Laser:	Halvleder laser, bølgelængde 650nm
Signalsystem:	NTSC / PAL
Video signal horisontal opløsning:	> 480 liner (DVD)
Video signal-støj forhold:	> 60 dB (DVD)
Audio frekvensgang: (Stereo)	DVD (PCM): 20Hz ~ 22kHz (+/- 1,0dB) CD (PCM): 20Hz ~ 20kHz (+/- 1,0dB)
Audio signal-støj forhold:	> 80 dB (PCM)
Total harmonisk forvrængning:	< 0,01% (PCM)
Dynamikområde:	DVD (PCM): > 85 dB (EIAJ, 2kHz) CD: > 85 dB (EIAJ)

## FM Tuner

System:	PLL kvarts-låst digital synthesizer
Frekvensområde:	87,50 ~ 108,00 MHz
Antenneterminal:	75 ohm, ubalanceret
Frekvensspring:	10,7 MHz

## Video Udgange

Component Videoudgang	Y: 1 Vp-p/75 Ohm, sync negativ polaritet Cr: 0.7 Vp-p/75 Ohm Cb: 0.7 Vp-p/75 Ohm
CVBS Video:	1 Vp-p 75 ohm
S-video:	Y: 1 Vp-p 75 ohm C: PAL 0,3 Vp-p 75 ohm / NTSC 0,286 Vp-p 75 ohm

## Audio Linieudgange

Audio L/R:	2 Vrms, 1 kilohm
------------	------------------

## General

Lysnetspænding:	AC 230 V, 50 Hz
Max Strømforbrug:	380 W
Strømforbrug:	mindre end 2 W
Mål (BxHxD):	440 x 68 x 380 mm
Vægt:	8,5 kg.

\* Ret til ændring af beskrivelser og specifikationer uden varsel forbeholdes.

Dybdemål omfatter drejeknapper, trykknapper og tilslutningsterminaler. Højdemål omfatter fødder og kabinet.

Ret til ændring af alle funktioner og specifikationer forbeholdes.

Harman Kardon og Power for the Digital Revolution er registrerede varemærker som tilhører Harman International Industries, Inc.

Dolby, Pro Logic og dobbelt-D symbolet er Dolby Laboratories varemærker registreret i USA og/eller andre lande. Alle rettigheder forbeholdes.

DTS varemærket tilhører Digital Theater Systems, Inc.

Windows Media® Audio (WMA) er et navnebesyttet filformat udviklet af Microsoft.

BRUGEREN GØRES OPMÆRKSOM PÅ AT IKKE ALLE HØJDEFINITIONS-TV ER FULDT KOMPATIBLE MED APPARATET OG DET KAN GIVE BILLEDFORTYRRELSER. VED PROBLEMER MED 525 ELLER 625 PROGRESSIVT SCAN, ANBEFALES AT MAN SKIFTER TIL STANDARD DEFINITION (INTERLACED) UD GANGSSIGNAL. SPØRGSMÅL OM KRING TV-KOMPATIBILITET MED DENNE 525P OG 625P DVD-AFSPILLER HENVISES TIL DIN AUTORISEREDE FORHANDLER.

---

**harman / kardon**

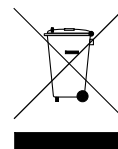

**H** A Harman International Company  
250 Crossways Park Drive, Woodbury, New York 11797  
516.422.HKHK (4545) Fax: 516.682.3523 (USA only)  
[www.harmankardon.com](http://www.harmankardon.com)  
Harman Consumer Group International:  
2, route de Tours, 72500 Château-du-Loir, France  
© 2005 Harman Kardon, Incorporated  
Part No.: 312-AH0HS100-0000